

VIADRUS

Teplo pro váš domov
od roku 1888

VIADRUS HERCULES U 32 15 kW

Návod k obsluze a instalaci



1	Použití a přednosti kotle	3
2	Technické parametry kotle	4
3	Popis	6
3.1	Konstrukce kotle	6
3.2	Regulační a zabezpečovací prvky	7
3.3	Zařízení pro odvádění přebytečného tepla	8
3.4	Zařízení pro odvod tepla – akumulární nádrže	10
4	Umístění a instalace	11
4.1	Předpisy a směrnice	11
4.2	Možnosti umístění	11
5	Dodávka a montáž	13
5.1	Dodávka a příslušenství	13
5.2	Postup montáže	14
5.2.1	Instalace kotlového tělesa	14
5.2.1.1	Instalace kotlového tělesa – dochlazovací smyčka	14
5.2.1.2	Instalace kotlového tělesa – dvoucestný bezpečnostní ventil DBV 1 - 02	14
5.2.1.3	Umístění sestavy keramických vložek, trysky sekundárního vzduchu a šikmého roštu (obr. č. 17)	15
5.2.2	Montáž plášťů	17
5.2.3	Regulátor tahu	19
5.2.4	Montáž čistícího náradí	19
5.2.5	Naplnění otopné soustavy vodou	20
6	Uvedení do provozu – pokyny pro smluvní servisní organizaci	20
6.1	Kontrolní činnost před spuštěním	20
6.2	Uvedení kotle do provozu	20
7	Obsluha kotle uživatelem	21
7.1	Zátop	21
7.2	Provoz	23
8	Údržba	23
9	DŮLEŽITÁ UPOZORNĚNÍ	24
10	Pokyny k likvidaci výrobku po jeho lhůtě životnosti	24
11	Záruka a odpovědnost za vady	25

Vážený zákazníku,

děkujeme Vám za zakoupení univerzálního kotle **HERCULES U 32 15 kW** a tím za projevenou důvěru k firmě VIADRUS a.s.

Abyste si hned od počátku navykli na správné zacházení s Vaším novým kotlem, přečtěte si nejdříve tento návod k jeho používání, zvláště kap. č. 7. – Obsluha kotle uživatelem, kap. č. 8 – Údržba a kap. č.9 - Důležitá upozornění. Prosíme Vás o dodržování dále uvedených informací, čímž bude zajištěn dlouholetý bezporuchový provoz kotle k Vaší i naší spokojenosti.

Kotel **HERCULES U 32 15 kW** je litinový článkový zplyňovací kotel určený pro spalování:

HERCULES U32 D	palivo dřevo
HERCULES U32 B	palivo hnědé uhlí
HERCULES U32	palivo černé uhlí

Spalování jiných látek (např. plastů) je nepřipustné.

1 Použití a přednosti kotle

Kotel **HERCULES U 32 15 kW** vyhovuje požadavkům na vytápění rodinných domků, obchodů, apod.

Kotel je vyráběn jako teplovodní s přirozeným i nuceným oběhem topné vody a pracovním tlakem do 400 kPa (4 bar). Před expedicí je odzkoušen na těsnost zkušebním tlakem 800 kPa (8 bar).

Kotel je určen pro vytápění v uzavřených i otevřených otopných systémech.

Přednosti kotle:

1. Vysoká životnost litinového výměníku a všech ostatních dílů díky kvalitě použitých materiálů.
2. Dlouhodobě ověřená konstrukce.
3. Propracovaná výrobní technologie na automatických formovacích linkách se stálou a ověřenou kvalitou výrobního procesu (ISO 9001, ISO 14 001).
4. Účinnost spalování 90 %.
5. Nízká spotřeba paliva.
6. Jednoduchá obsluha a údržba.

2 Technické parametry kotle

Tab. č. 1 Rozměry a technické parametry kotle

Velikost kotle - počet článků		5
Objem spalovací komory	dm ³	32
Obsah vody	l	40,5
Hmotnost	kg	348
Hloubka spalovací komory	mm	280
Průměr kouřového hrdla Ø D	mm	156
Rozměry kotle: – výška (vč. podstavce) x šířka (vč. podstavce)	mm	1240 x 684
– hloubka	mm	881
Rozměry plnicího otvoru	mm	310x236
Maximální provozní přetlak vody	kPa (bar)	400 (4)
Minimální provozní přetlak vody	kPa (bar)	50 (0,5)
Zkušební přetlak vody	kPa (bar)	800 (8)
Hydraulická ztráta	-	viz. obr. č. 1
Minimální teplota vstupní vody	°C	60
Doporučená provozní teplota topné vody	°C	60 – 80
Hladina hluku	dB	< 65
Přípojky kotle: – topná voda		2"
– vratná voda		2"
Teplota chladicí vody pro zařízení pro odvádění přebytečného tepla	°C	5 – 20
Přetlak chladicí vody pro zařízení pro odvádění přebytečného tepla	kPa (bar)	200 – 600 (2 - 6)

Tab. č. 2 Technické parametry HERCULES U32 D - palivo dřevo
vlhkost paliva max. 20 % výhřevnost: 14 – 18 MJ. kg⁻¹

Velikost kotle - počet článků		5
Třída kotle dle EN 303 – 5	-	3
Jmenovitý výkon	kW	15
Spotřeba paliva při jmenovitém výkonu	kg/h	3,7
Max. hmotnost paliva v plnicí komoře	kg	12
Teplota spalin při jmenovitém výkonu	°C	130 - 170
Hmotnostní průtok spalin při jmenovitém výkonu	kg/sec	0,01
Komínový tah	mbar	0,18
Účinnost	%	88,9

Tab. č. 3 Doporučené rozměry dřevěných špalků

Průměr špalků	mm	Ø 40 až 120
Délka špalků	mm	300 - 350

Tab. č. 4 Technické parametry HERCULES U32 B - palivo hnědé uhlí
zrnitost 20 – 40 mm, vlhkost paliva max. 15 %
výhřevnost: 14 – 20 MJ.kg⁻¹

Velikost kotle - počet článků		5
Třída kotle dle EN 303 – 5	-	5
Jmenovitý výkon	kW	14
Spotřeba paliva	kg/h	2,3
Max. hmotnost paliva v plnicí komoře	kg	18
Teplota spalin při jmenovitém výkonu	°C	130-170
Hmotnostní průtok spalin při jmenovitém výkonu	kg/sec	0,008
Komínový tah	mbar	0,18
Účinnost	%	89,9

Tab. č. 5 Technické parametry HERCULES U32 - palivo černé uhlí
zrnitost 20 – 40 mm, vlhkost paliva max. 15 %
výhřevnost: 26 - 29 MJ.kg⁻¹

Velikost kotle - počet článků		5
Třída kotle dle EN 303 – 5	-	5
Jmenovitý výkon	kW	15
Spotřeba paliva	kg/h	2,1
Max. hmotnost paliva v plnicí komoře	kg	18
Teplota spalin při jmenovitém výkonu	°C	130-170
Hmotnostní průtok spalin při jmenovitém výkonu	kg/sec	0,008
Komínový tah	mbar	0,18
Účinnost	%	89,6

Kotel byl testován na uhlí Ridepal (z Dolů Bílina) dodávaném společností RIDERA, více na www.ridepal.cz
Palivo Ridepal doporučujeme pro jeho vysokou kvalitu.

Závislost tlakové ztráty kotle na průtoku

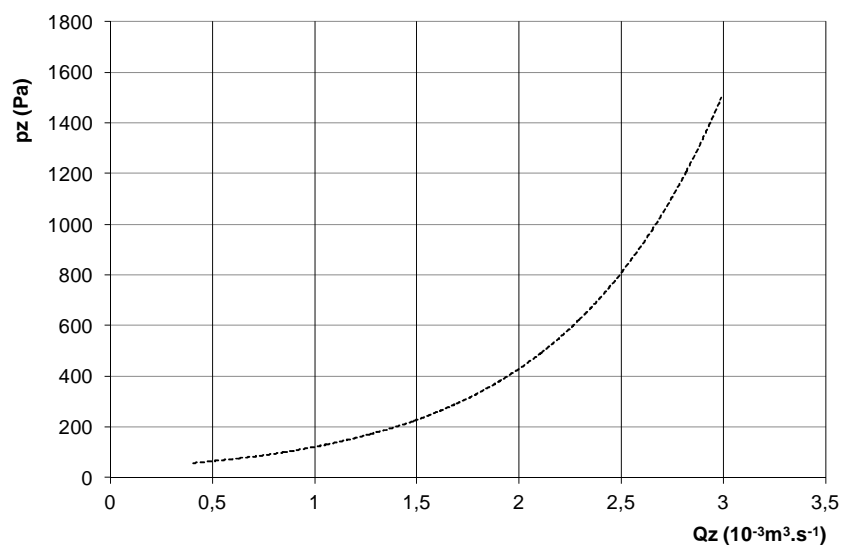

Obr. č. 1 Hydraulická ztráta kotlového tělesa

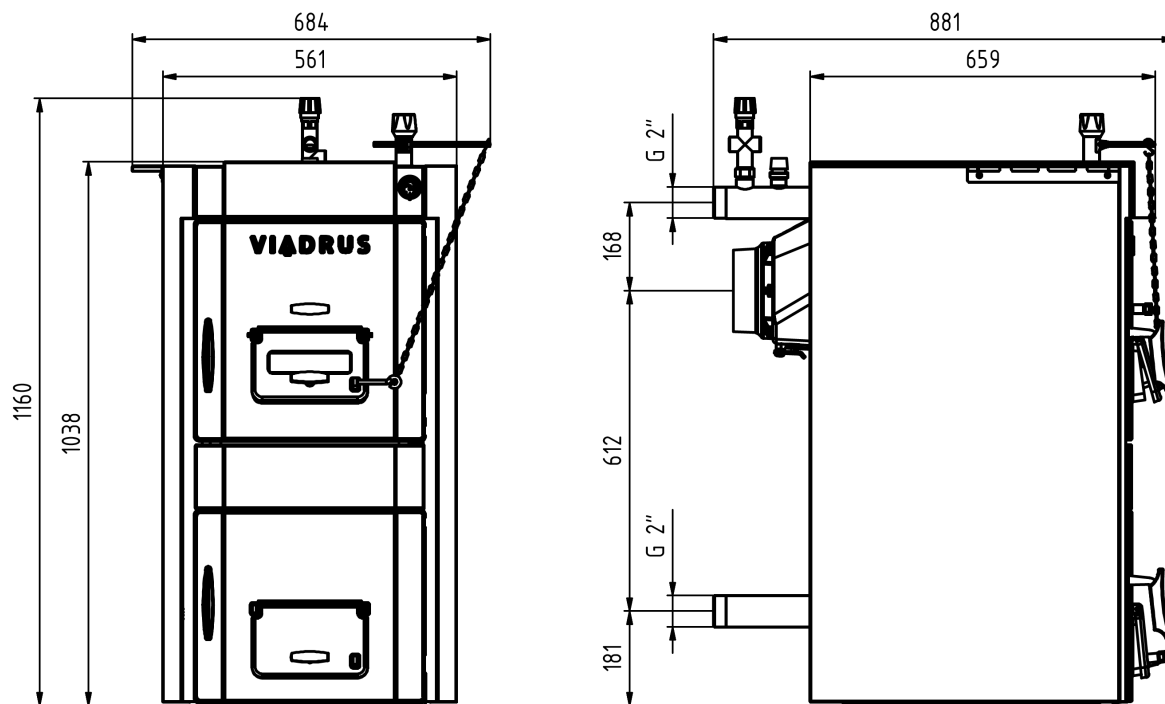

Obr. č. 2 Hlavní rozměry kotle HERCULES U 32 15 kW

3 Popis

3.1 Konstrukce kotle

Hlavní částí kotle je litinové článkové kotlové těleso vyrobené z šedé litiny dle ČSN EN 1561, jakost 150.

Tlakové části kotle odpovídají požadavkům na pevnost dle ČSN EN 303-5.

Kotlové těleso je sestaveno z článků pomocí nalisovaných kotlových vsuvek o průměru 56 mm a zajištěno kotevními šrouby. Články vytvářejí násypnou šachtu, spalovací a popelníkový prostor, vodní prostor a konvekční část kotle. Vstup a výstup topné vody je situován v zadní části kotle.

Zadní článek kotle má v horní části kouřový nástavec a přírubu topné vody, v dolní části přírubu vratné vody. K přednímu článku jsou připevněna příkladací a popelníková dvířka. Do plnicího prostoru je umístěn šikmý rošt. Celé kotlové těleso je izolováno zdravotně nezávadnou minerální izolací, která snižuje ztráty sdílením tepla do okolí. Ocelový plášť je barevně upraven kvalitním komaxitovým nástřikem.

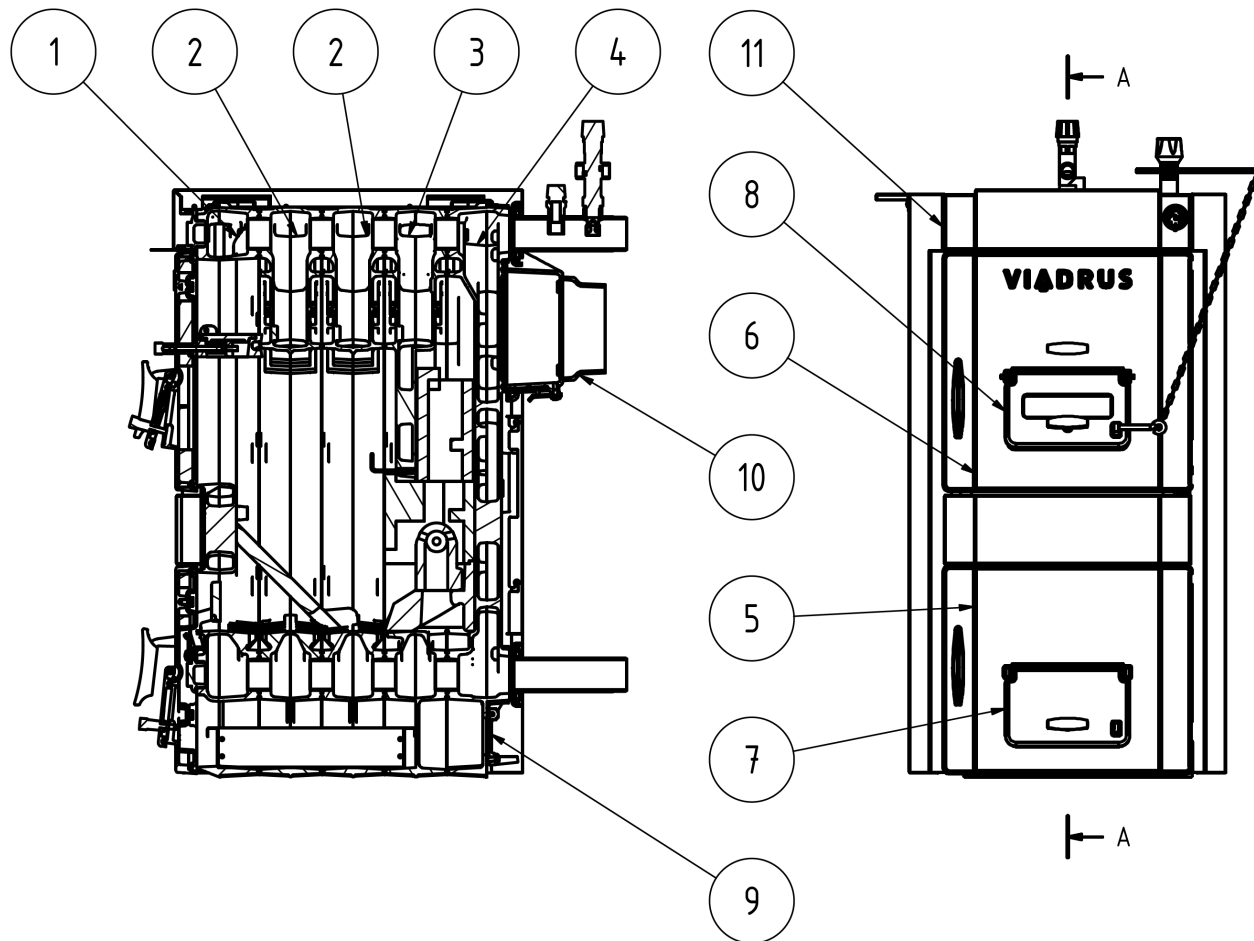

- | | |
|------------------------|---------------------------------|
| 1. Přední článek | 7. Dusivka popelníkových dvířek |
| 2. Střední článek | 8. Dusivka příkladacích dvířek |
| 3. Předposlední článek | 9. Zadní dusivka |
| 4. Zadní článek | 10. Kouřový nástavec |
| 5. Popelníková dvířka | 11. Plášť |
| 6. Příkladací dvířka | |

Obr. č. 3 Hlavní části kotle

3.2 Regulační a zabezpečovací prvky

Dusivka příkladacích dvířek reguluje přívod primárního spalovacího vzduchu nad palivo. Je ovládána regulátorem tahu nebo ručně stavěcím šroubem dusivky.

Dusivka popelníkových dvířek reguluje přívod sekundárního spalovacího vzduchu pod rošt kotle. Je ovládána ručně stavěcím šroubem dusivky.

Pro přívod terciálního vzduchu slouží dusivka ve spodní zadní části kotle, která je přednastavena výrobcem.

Pro zjišťování teploty topné vody a tlaku vody v otopném systému slouží sdružený přístroj - termomanometr. Jímka čidla termomanometru je umístěna v horní části předního kotlového článku.

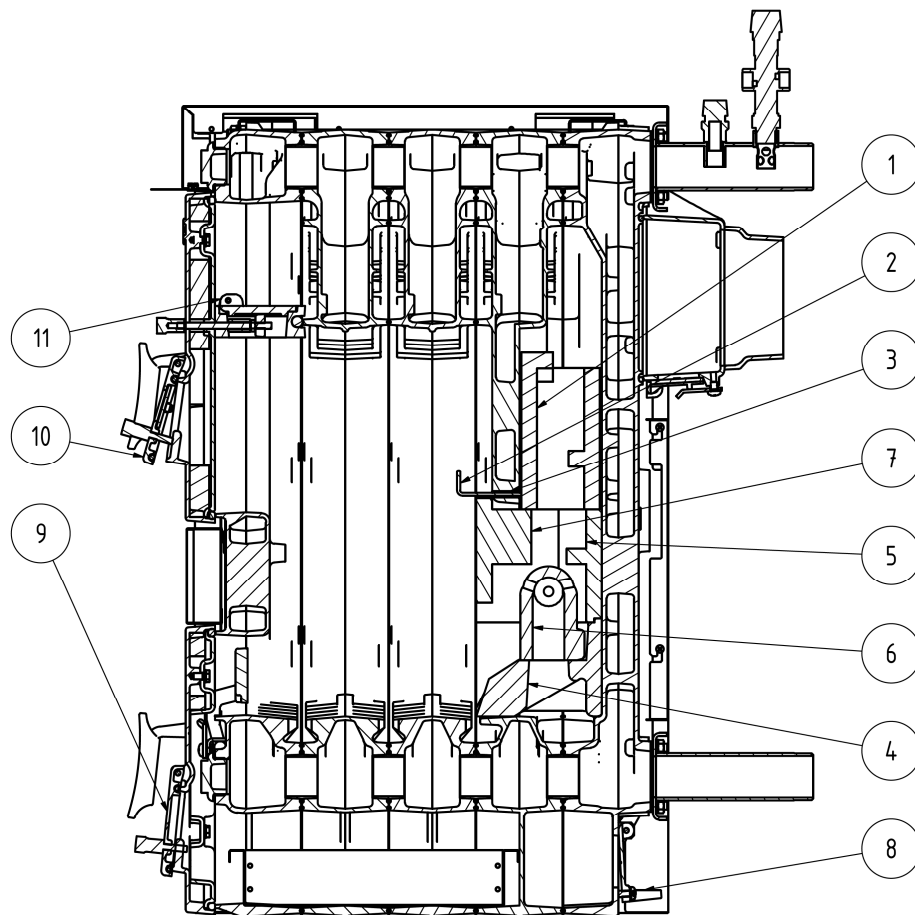

- | | |
|---|--|
| 1. Keramická vložka horní | 7. Keramická vložka střední - přední díl |
| 2. Aretační kolík pro vyzdívku horní | 8. Dusivka terciálního vzduchu |
| 3. Otvor pro aretační kolík | 9. Dusivka sekundárního vzduchu |
| 4. Keramická vložka spodní | 10. Dusivka primárního vzduchu |
| 5. Keramická vložka střední - zadní díl | 11. Zkratovací klapka |
| 6. Tryska přívodu terciálního vzduchu | |

Obr. č. 4 Sestava kotle HERCULES U 32 D 15 kW

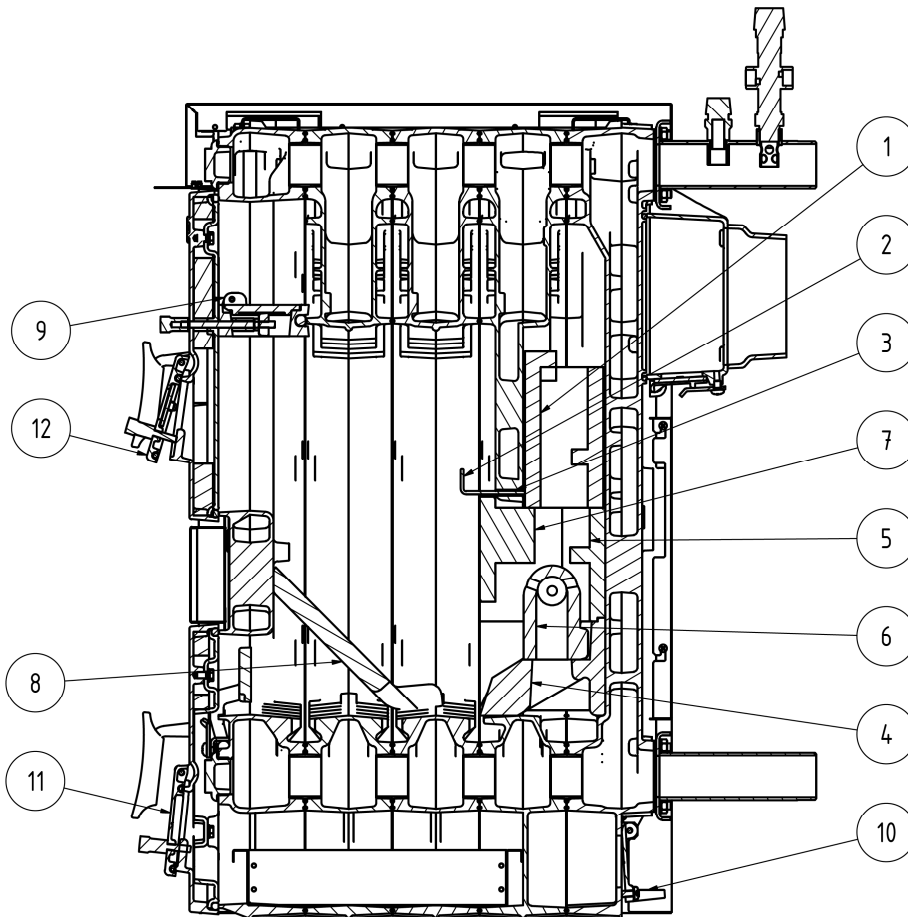

- | | |
|---|--|
| 1. Keramická vložka horní | 7. Keramická vložka střední - přední díl |
| 2. Aretační kolík pro vyzdívku horní | 8. Rošt šikmý |
| 3. Otvor pro aretační kolík | 9. Zkratovací klapka |
| 4. Keramická vložka spodní | 10. Dusivka terciálního vzduchu |
| 5. Keramická vložka střední - zadní díl | 11. Dusivka sekundárního vzduchu |
| 6. Tryska přívodu terciálního vzduchu | 12. Dusivka primárního vzduchu |

Obr. č. 5 Sestava kotle HERCULES U 32 15 kW a HERCULES U 32 B 15 kW

3.3 Zařízení pro odvádění přebytečného tepla

Dochlazovací smyčka nebo dvoucestný bezpečnostní ventil DBV 1 - 02 slouží k odvádění přebytečného tepla v případě, že dojde k překročení teploty vody v kotli přes 95 °C. Dochlazovací smyčka je napojena na příruby kotle dle obr. č. 6, dvoucestný bezpečnostní ventil dle obr. č. 8).

V případě přehřátí kotle (teplota výstupní vody je větší než 95 °C) dojde k sepnutí termostatického ventilu a přebytečné teplo je odváděno dochlazovací smyčkou.

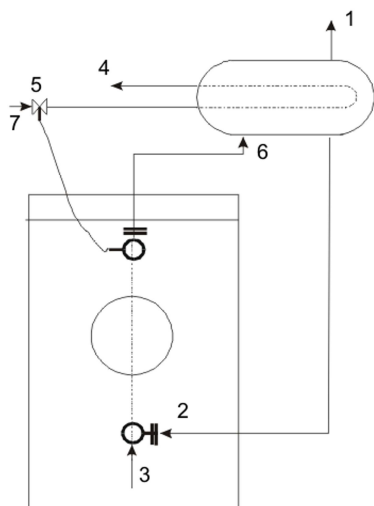

- | |
|--|
| 1. Výstup topné vody do systému 2" |
| 2. Vstup vratné vody z dochlazovací smyčky 1 1/2 " |
| 3. Vstup vratné vody do kotle ze systému 2" |
| 4. Výstup chladící vody |
| 5. Termostatický ventil TS 130 (STS 20) |
| 6. Výstup topné vody z kotle 2 " |
| 7. Vstup chladící vody |

Obr. č. 6 Hydraulické schéma připojení dochlazovací smyčky

V případě, že je systém vybaven dvoucestným bezpečnostním ventilem DBV 1 - 02 a dojde k přehřátí kotle (teplota výstupní vody je větší než 95 °C), vytvoří dvoucestný bezpečnostní ventil okruh studené vody, a to až do doby, dokud teplota neklesne pod limitní teplotu. V tomto okamžiku se současně uzavře vypouštěcí chladicí zařízení a přívod studené vody, která je dopouštěna do systému.

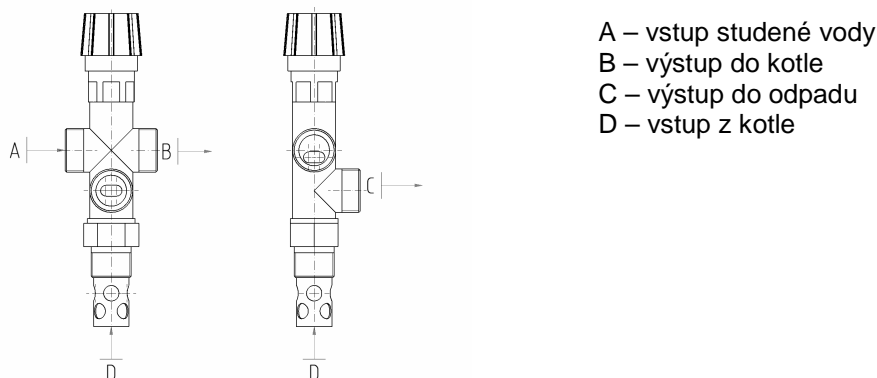

- A – vstup studené vody
- B – výstup do kotle
- C – výstup do odpadu
- D – vstup z kotle

Obr. č. 7 Dvoucestný bezpečnostní ventil DBV 1 - 02

Na systém je nutno nainstalovat pojistný ventil o max. přetlaku 400 kPa (4 bar), jehož dimenze musí odpovídat jmenovitému výkonu kotle. Pojistný ventil musí být umístěn bezprostředně za kotlem. Mezi pojistným ventilem a kotlem nesmí být umístěn uzavírací ventil. V případě dalších dotazů se prosím obraťte na naše smluvní montážní firmy a servisní organizace.

Technické údaje dvoucestného bezpečnostního ventilu DBV 1 – 02 (od fa Regulus)

Otevírací teplota (limitní):	100 °C (+0° - 5 °C)
Maximální teplota:	120 °C
Maximální tlak na straně kotle:	400 kPa (4 bar)
Maximální tlak na straně vody:	600 kPa (6 bar)
Nominální průtok při Δp 100 kPa (1 bar):	1,9 m ³ /h

Použití

Dvoucestný bezpečnostní ventil DBV 1 – 02 je určen k ochraně kotlů ústředního vytápění proti přehřátí. V tělese ventilu je vypouštěcí a dopouštěcí ventil ovládaný termostatickým členem. Při dosažení limitní teploty se současně otevírá vypouštěcí a dopouštěcí ventil, to znamená, že do kotle proudí studená voda a zároveň se odpouští horká voda z kotle. Při poklesu teploty pod limitní se současně uzavře vypouštěcí a dopouštěcí ventil.

POZOR! Nenahrazuje pojistný ventil.

V případě zareagování dvoucestného bezpečnostního zařízení, kdy může dojít k dopuštění vody, která neodpovídá ČSN 077401, je nutno upravit vodu v systému tak, aby této normě opět odpovídala.

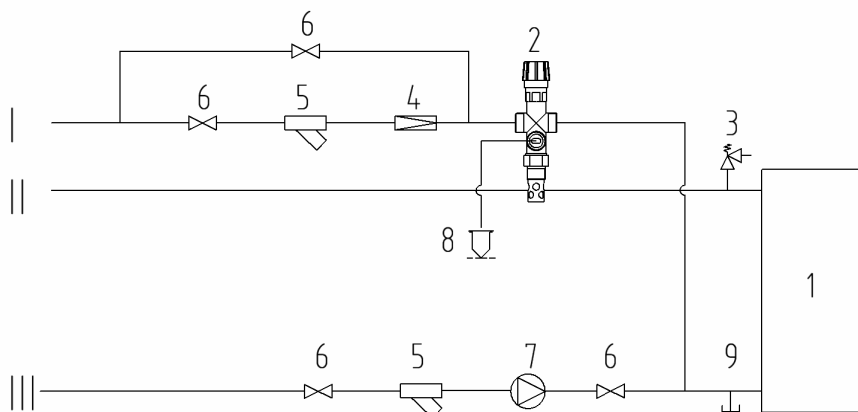

- | | |
|--|-----------------------------|
| 1. Kotel | 8. Odvod přebytečného tepla |
| 2. Dvoucestný bezpečnostní ventil DBV 1 – 02 | 9. Vypouštěcí ventil |
| 3. Pojistný ventil | I – Vstup studené vody |
| 4. Redukční ventil | II – Výstup topné vody |
| 5. Filtr | III – Vstup vratné vody |
| 6. Kulový kohout | |
| 7. Čerpadlo | |

Obr. č. 8 Doporučené schéma zapojení dvoucestného bezpečnostního ventilu DBV 1 - 02

Instalace

Instalaci smí provádět pouze odborně způsobilá osoba. Pro správnou funkci termostatického dvoucestného bezpečnostního ventilu je nutné dodržet předepsané podmínky pro jeho instalaci a respektovat označení směrů průtoku vyznačených na těle ventilu. Bezpečnostní ventil se vždy montuje do výstupního potrubí kotle nebo přímo na kotel v místě jeho horní části, kde ohřátá voda opouští kotel a je dopravována do topného systému. Při instalaci ventilu je nutné zkontrolovat, zda použití 3/4" nátrubku, který může být jak v potrubí, tak na kotli, zajistí po instalaci ventilu úplné ponoření termostatického členu ventilu. Po namontování do nátrubku se v místě „C“ (obr. č. 7) připojí odpadní potrubí, ve kterém bude do odpadu odtékat horká voda z kotle. V místě „A“ (obr. č. 7) se připojí (dle obr. č. 8) přívod chladicí vody, která po uvedení ventilu do provozu zajistí ochlazení kotle. Na přívodu chladicí vody musí být namontován filtr pro zachycení mechanických nečistot. V místě „B“ (obr. č. 7) se připojí potrubí, které se dle obr. č. 8 zavede do zpátečky topného systému v blízkosti kotle.

Pravidelná údržba

1x za rok otočit hlavou bezpečnostního ventilu, aby se odstranily případné nečistoty v něm usazené. Vyčistit filtr na vstupu chladicí vody.

V případě použití otevřené expanzní nádoby není nutné zabezpečovací zařízení proti přetopení.

Každý zdroj tepla v otevřené tepelné soustavě musí být spojen s otevřenou expanzní nádobou, která je v nejvyšším bodě tepelné soustavy. Expanzní nádoby musí být dimenzovány tak, aby mohly pojmout změny objemu vody, které vznikly ohřevem a ochlazením.

Otevřené expanzní nádoby musí být vybaveny neuzavíratelnými odvzdušňovacími a přepadovými potrubími. Přepadové potrubí musí být navrženo tak, aby odvedlo bezpečně nejvyšší průtočné množství vstupující do soustavy. Toho je možné dosáhnout dimenzováním přepadového potrubí o jeden DN vyšší než má plnicí potrubí. Expanzní nádoby a jejich přípojné potrubí musí být projektována a umístěna tak, aby bylo spolehlivě zamezeno jejich zamrzání.

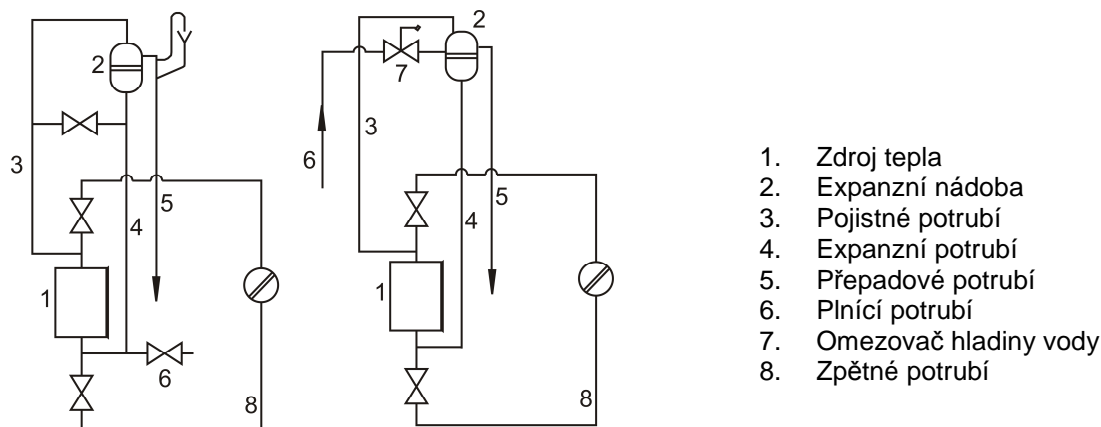

Obr. č. 9 Příklady zapojení otevřených expanzních nádob

3.4 Zařízení pro odvod tepla – akumulční nádrže

Kotel musí být provozován s akumulční nádrží.

Výpočet nejmenšího objemu zásobníkového výměníku,

$$V_{sp} = 15T_b \times Q_N (1 - 0,3 \times (Q_H/Q_{min}))$$

kde:

- V_{sp} objem akumulční nádrže v l
- Q_N jmenovitý tepelný výkon v kW
- T_b doba hoření v h
- Q_H tepelné zatížení budov v kW
- Q_{min} nejmenší tepelný výkon v kW

Rozměry akumulční nádrže musí být stanoveny podle výkonu kotle a použitého paliva. Nutno počítat s největším vypočteným objemem, přičemž **minimální použitý objem akumulční nádrže musí být 300 l.**

Je-li nádrž plně nabitá, je nutno kotel odstavit a vytápět teplem z akumulční nádrže. Po vyčerpání tepla v nádrži kotel znovu uvedeme do provozu. Akumulční nádrž umožňuje zajistit tepelný komfort a zároveň kvalitní provoz kotle.

POZOR! Nerespektování vede k extrémnímu znečištění kotlového tělesa.

Hydraulická schémata zapojení kotlů s akumulční nádrží jsou k dispozici v projekčních podkladech Viadrus, na <http://www.viadrus.cz/projekcni-podklady-76.html>.

4 Umístění a instalace

4.1 Předpisy a směrnice

Kotel na pevná paliva smí instalovat podnik s platným oprávněním provádět jeho instalaci a údržbu. Na instalaci musí být zpracován projekt dle platných předpisů. Před instalací kotle na starší otopný systém musí instalační fy provést propláchnutí (vyčištění) celého systému. **Otopný systém musí být napuštěn vodou, která splňuje požadavky ČSN 07 7401 a zejména její tvrdost nesmí přesáhnout požadované parametry.**

Tab. č. 6

Doporučené hodnoty		
Tvrdost	mmol/l	1
Ca ²⁺	mmol/l	0,3
koncentrace celkového Fe + Mn	mg/l	(0,3)*

*) doporučená hodnota

POZOR!!! Výrobce nedoporučuje použití nemrznoucí směsi.

V případě zareagování dvoucestného bezpečnostního zařízení, kdy může dojít k dopuštění vody, která neodpovídá ČSN 077401, je nutno upravit vodu v systému tak, aby této normě opět odpovídala.

a) k otopné soustavě

ČSN 06 0310	Tepelné soustavy v budovách – Projektování a montáž.
ČSN 06 0830	Tepelné soustavy v budovách – Zabezpečovací zařízení.
ČSN 07 7401	Voda a pára pro tepelná energetická zařízení s pracovním tlakem páry do 8 MPa.
ČSN EN 303-5	Kotle pro ústřední vytápění – Část 5: Kotle pro ústřední vytápění na pevná paliva, s ruční a samočinnou dodávkou, o jmenovitém tepelném výkonu nejvýše 500 kW – Terminologie, požadavky, zkoušení a značení.

b) na komín

ČSN 73 4201	Komíny a kouřovody – Navrhování, provádění a připojování spotřebičů paliv.
-------------	--

c) vzhledem k požárním předpisům

ČSN 06 1008	Požární bezpečnost tepelných zařízení.
ČSN EN 13501-1 + A1	Požární klasifikace stavebních výrobků a konstrukcí staveb – Část 1: Klasifikace podle výsledků zkoušek reakce na oheň.

d) k soustavě pro ohřev TV

ČSN 06 0320	Tepelné soustavy v budovách – Příprava teplé vody – Navrhování a projektování.
ČSN 06 0830	Tepelné soustavy v budovách – Zabezpečovací zařízení.
ČSN 75 5409	Vnitřní vodovody.

4.2 Možnosti umístění

Umístění kotle v obytném prostoru (včetně chodeb) je zakázáno!

Do místnosti, kde bude kotel instalován, musí být zajištěn trvalý přívod vzduchu pro spalování a větrání.

Při instalaci a užívání kotle musí být dodrženy všechny požadavky ČSN 06 1008.

Umístění kotle vzhledem k požárním předpisům:

Při instalaci kotle doporučujeme použití originálního, litinového podstavce (viz obr. č. 11) dodávaného výrobcem. V případě umístění kotle bez podstavce, je nutno dodržet podmínky uvedené v bodě 1.

- Umístění na podlaze z nehořlavého materiálu (obr. č. 10):
 - kotel postavit na nehořlavou podložku přesahující půdorys kotle na stranách o 20 mm a pouze na hloubku kotlového tělesa;
 - je-li kotel umístěn ve sklepě, doporučujeme jej umístit na podezdívku vysokou minimálně 50 mm;
 - kotel je nutné umístit do středu podstavce.
- Bezpečná vzdálenost od hořlavých hmot
 - při instalaci i při provozu kotle je nutno dodržovat bezpečnou vzdálenost 200 mm od hořlavých hmot stupně hořlavosti A1, A2, B a C (D);
 - pro lehce hořlavé hmoty stupně hořlavosti E (F), které rychle hoří a hoří samy i po odstranění zdroje zapálení (např. papír, lepenka, kartón, asfaltové a dehtové lepenky, dřevo a dřevovláknité desky, plastické hmoty, podlahové krytiny) se bezpečná vzdálenost zdvojnásobuje, tzn. na 400 mm;
 - bezpečnou vzdálenost je nutné zdvojnásobit také v případě, kdy třída reakce na oheň není prokázána.

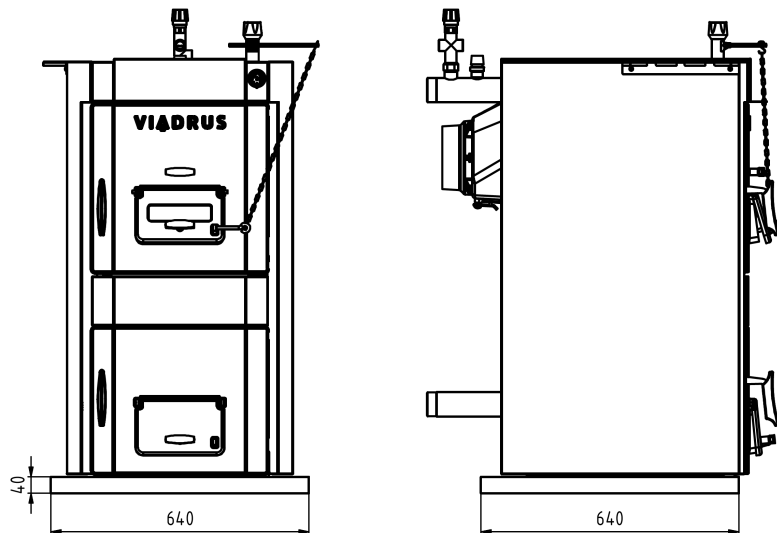

Obr. č. 10 Rozměry podezdívky

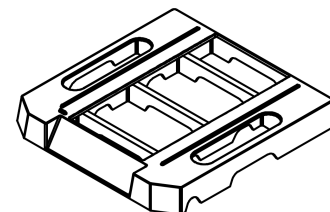

Obr. č. 11 Litinový podstavec kotle

Tab. č. 7 Třída reakce na oheň

Třída reakce na oheň	Příklady stavebních hmot a výrobků zařazené do třídy reakce na oheň (výběr z ČSN EN 13501-1+A1)
A1 – nehořlavé	žula, pískovec, betony, cihly, keramické obkládačky, malty, protipožární omítky,...
A2 – nesnadno hořlavé	akumin, izumin, heraklit, lignos, desky a čedičové plsti, desky ze skelných vláken,...
B – těžce hořlavé	dřevo bukové, dubové, desky hobrex, překližky, werzalit, umakart, sirkolit,...
C (D) – středně hořlavé	dřevo borové, modřínové, smrkové, dřevotřískové a korkové desky, pryžové podlahoviny,...
E (F) – lehce hořlavé	asfaltová lepenka, dřevovláknité desky, celulózové hmoty, polyuretan, polystyren, polyethylen, PVC,...

Umístění kotle vzhledem k potřebnému manipulačnímu prostoru:

- základní prostředí AA5/AB5 dle ČSN 33 2000-1 ed. 2;
- před kotlem musí být ponechán manipulační prostor minimálně 1000 mm;
- minimální vzdálenost mezi zadní částí kotle a stěnou 400 mm;
- alespoň z jedné boční strany zachovat prostor pro přístup k zadní části kotle minimálně 400 mm.

Umístění paliva:

- **pro správné spalování v kotli je nutno používat palivo suché.** Výrobce doporučuje skladovat palivo ve sklepních prostorech nebo minimálně pod přístřeším;
- je vyloučeno palivo ukládat za kotel nebo skládat ho vedle kotle ve vzdálenosti menší než 400 mm;
- je vyloučeno ukládat palivo mezi dva kotle v kotelně;
- výrobce doporučuje dodržovat vzdálenost mezi kotlem a palivem min. 1000 mm nebo umístit palivo do jiné místnosti, než je instalován kotel.

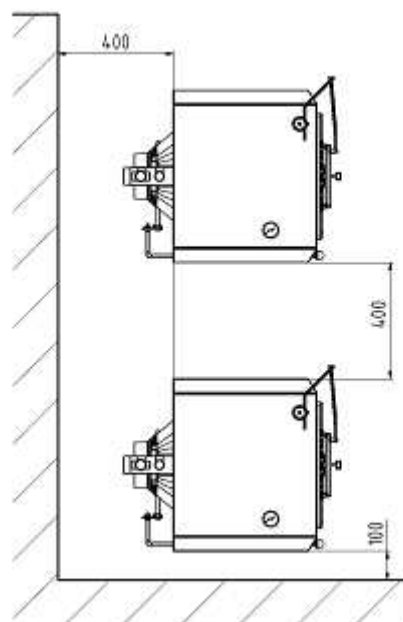

Obr. č. 12 Umístění kotlů v kotelně

5 Dodávka a montáž

5.1 Dodávka a příslušenství

Kotel je dodáván dle objednávky tak, že na paletě je umístěno kompletní kotlové těleso. Zvlášť je zabalen plášť kotle. Příslušenství je uloženo uvnitř kotlového tělesa, přístupné po otevření příkládacích dvířek. Kotel je zabalen do přepravního obalu a během dopravy se nesmí překlápět.

Standardní dodávka kotle:

- kotel na paletě
 - příruba topné vody se závitem 2 ks
 - těsnění ϕ 90 x 60 x 3 2 ks
 - podložka 10,5 8 ks
 - matice M10 8 ks
 - napouštěcí a vypouštěcí kohout Js 1/2" 1 ks
 - regulátor tahu kompletní 1 ks
 - zátka Js 6/4" slepá 1 ks
 - těsnění ϕ 60 x 48 x 2 1 ks
 - pružina kapiláry 1 ks
 - pružina vlnitá 1 ks
 - řetízek přední 1 ks
- sestava vyzdívky spalovací komory
 - keramická vložka spodní (krabice 4) 1 ks
 - keramická vložka střední - zadní díl (krabice 3) 1 ks
 - keramická vložka střední - přední díl (krabice 5) 1 ks
 - keramická vložka horní (krabice 6) 1 ks
 - tryska přívodu terciálního vzduchu (krabice 2) 1 ks
- čep pro vyzdívku horní nebo imbusový klíč 4 1 ks
- šikmý rošt 1 ks
- plášť včetně popelníku a izolace
 - snížená konzola 2 ks
 - podložka 10,5 4 ks
 - matice M10 4 ks
 - úchytka pérová 4 ks
 - šroub M5 x 12 10 ks
 - trn spojovací 4 ks
 - termomanometr 1 ks
 - šroub M8 x 10 4 ks
- čisticí nářadí
 - hák 1 ks
 - kartáč s násadou 1 ks
 - bodec 1 ks
 - držák čisticího nářadí 1 ks
- manipulační klíč 1 ks
- žáruvzdorné lepidlo 50 ml k podlepení trysky 1 ks
- obchodně - technická dokumentace

Doplňková výbava (není součástí dodávky):

- Litinový podstavec pod kotel (obj. kód 17659)

Nutné příslušenství (není součástí dodávky):

- Dochlazovací smyčka (1 ks) vč. příruby nebo dvoucestný bezpečnostní ventil DBV 1 - 02 vč. sisealu (10 g). Toto vybavení se nemusí použít v případě otevřeného topného systému.
- Termostatický ventil TS 130 (STS 20) – TV 95°C – je možné koupit ve velkoobchodech (jen při dodávce s dochlazovací smyčkou)
- Pojišťovací ventil 1 ks

Na přání zákazníka (není součástí dodávky):

- Filtř 3/4" (pro kotel s dvoucestným bezpečnostním ventilem DBV 1 – 02)

Vybavení kotle objednané jako „doplňková výbava, nutné příslušenství a na přání zákazníka“ není zahrnuto v základní ceně kotle.

5.2 Postup montáže

5.2.1 Instalace kotlového tělesa

5.2.1.1 Instalace kotlového tělesa – dochlazovací smyčka

1. Ustavit kotlové těleso na podstavec nebo podezdívku (podložku).
2. Na svařenec dochlazovací smyčky předem přivařit přírubu topné vody dochlazovací smyčky (dle dispozic kotelny), mezi přírubu a kotel vložit těsnění $\varnothing 90 \times 60 \times 3$, poté namontovat svařenec pomocí 4 ks matic M 10 a 4 ks podložek 10,5 ke kotli. Horní výstup topné vody propojit svarem s topným systémem.
3. Spodní výstup z dochlazovací smyčky propojit pomocí přivaření 1 1/2" trubky s výstupem vratné vody (příruby vratné vody) ke kotli.
4. Na jeden z výstupů dochlazovací smyčky namontovat termostatický ventil (čidlo namontovat do jímky a připojit vstup studené vody 1/2"). Pozor na označení směru průtoku vody pomocí šipky, musí být shodný dle obr. č. 6.
5. Druhý 1/2" výstup dochlazovací smyčky propojit s odpadem (upozornění: pro kontrolu funkce termostatického ventilu doporučujeme propojení výtoku vody do odtoku pomocí nálevky).
6. Po napojení kotle na otopný systém našroubovat do kotle vypouštěcí ventil dle obr. č. 13.
7. Na kouřový nástavec nasadit kouřovou rouru a zasunout do komínového otvoru. Průměr kouřové roury je 160 mm.
8. Našroubovat regulátor tahu do otvoru v horní části předního článku. Postup nastavení regulátoru tahu kotle je uveden v návodu, který je přiložen v příslušném regulátoru
9. Otvor se závitem JS 6/4" v předním článku zaslepit zátkou JS 6/4". Pod zátku umístit těsnění $\varnothing 60 \times 48 \times 2$.
10. Doporučuje se použít na vstup a výstup topné vody uzavírací ventily, jelikož bez těchto ventilů bude nutno při vyčištění filtru vypustit celý systém.

5.2.1.2 Instalace kotlového tělesa – dvoucestný bezpečnostní ventil DBV 1 - 02

1. Ustavit kotlové těleso na podstavec nebo podezdívku (podložku).
2. Mezi přírubu topné vody a kotel vložit těsnění $\varnothing 90 \times 60 \times 3$, poté namontovat pomocí 4 ks matic M 10 a 4 ks podložek 10,5 ke kotli. (dle dispozic kotelny). Výstup topné vody propojit svarem s topným systémem.
3. Mezi přírubu vratné vody s rozdělovací trubkou a kotel vložit těsnění $\varnothing 90 \times 60 \times 3$, poté namontovat pomocí 4 ks matic M 10 a 4 ks podložek 10,5 ke kotli. Spodní výstup vratné vody propojit svarem s topným systémem.
4. Dle obr.č. 8 propojit dvoucestný bezpečnostní ventil DBV 1 – 02 s přírubou vratné vody, přírubou topné vody a se vstupem chladicí vody a výstupem přebytečného tepla.
5. Namontovat vypouštěcí ventil do příruby vratné vody.
6. Na kouřový nástavec nasadit kouřovou rouru a zasunout do komínového otvoru. Průměr kouřové roury je 160 mm.
7. Našroubovat regulátor tahu do otvoru v horní části předního článku. Postup nastavení regulátoru tahu kotle je uveden v návodu, který je přiložen v příslušném regulátoru.
8. Otvor se závitem JS 6/4" v předním článku zaslepit zátkou JS 6/4". Pod zátku umístit těsnění $\varnothing 60 \times 48 \times 2$.
9. Doporučuje se použít na vstup a výstup topné vody uzavírací ventily, jelikož bez těchto ventilů bude nutno při vyčištění filtru vypustit celý systém.

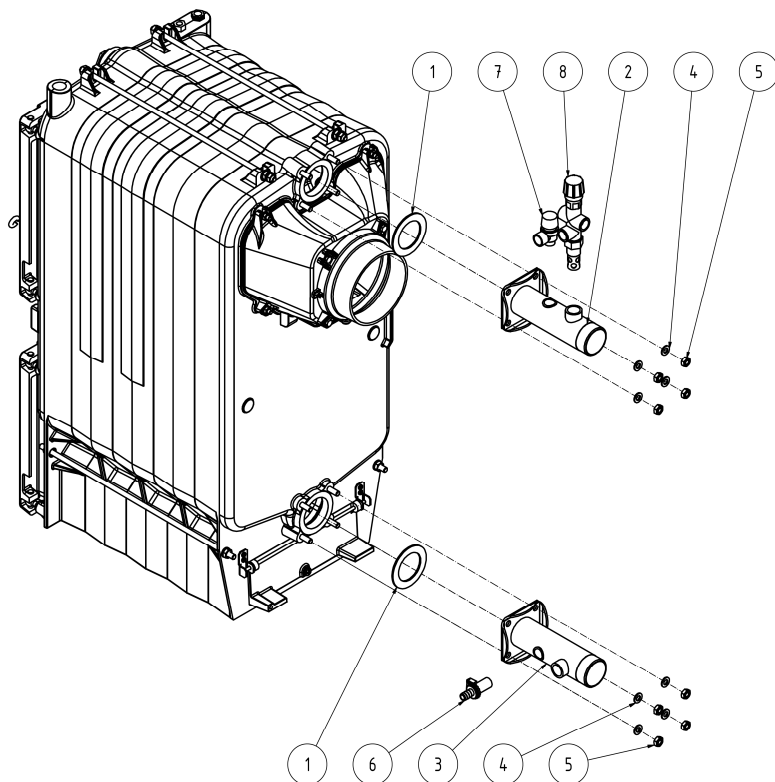

1. Těsnění ϕ 90 x 60 x 3
2. Příruba topné vody
3. Příruba vratné vody
4. Podložka 10,5
5. Matice M10
6. Napouštěcí a vypouštěcí kohout
7. Pojistovací ventil (není součástí standardní dodávky)
8. Dvoucestný bezpečnostní ventil DBV 1 -02 (není součástí standardní dodávky)

Obr. č. 13 Instalace kotlového tělesa

5.2.1.3 Umístění sestavy keramických vložek, trysky sekundárního vzduchu a šikmého roštu (obr. č. 17)

1. Keramickou vložku horní (1) vložíme (vyvýšenou částí ve tvaru trojúhelníku směrem k příkládacím dvířkům) do horní části spalovací komory a zasunutím aretačního kolíku (2) do otvoru (3) zajistíme její polohu.
2. Do spodní části spalovací komory umístíme keramickou vložku spodní (4) a na ní zadní díl keramické vložky střední (5).



Obr. č. 14

3. Na spodní část trysky přívodu terciálního vzduchu (6) nanese se žáruvzdorné lepidlo (vlásenka 3-4 mm) a trysku rovně umístíme do kruhového otvoru keramické vložky spodní (4).



Obr. č. 15

4. Spalovací komoru uzavřeme vložením předního dílu keramické vložky střední (7).
5. Pomalým tahem vysuneme aretační kolík a uvolníme keramickou vložku horní (1), která dosedne na keramické vložky střední (5, 7).
6. Do palivového prostoru opatrně vložíme šikmý rošt (8).

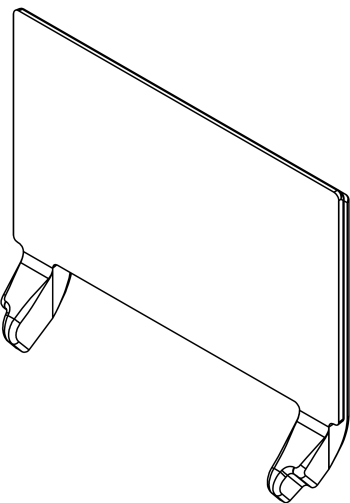

Obr. č. 16 Šikmý rošt

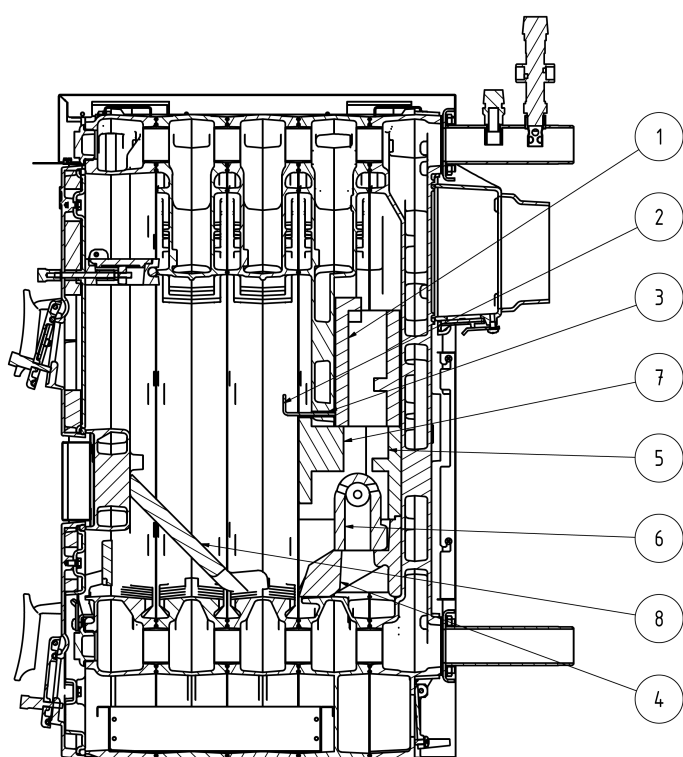

1. Keramická vložka horní
2. Aretační kolík
3. Otvor pro aretační kolík
4. Keramická vložka spodní
5. Keramická vložka střední - zadní díl
6. Tryska terciálního vzduchu
7. Keramická vložka střední - přední díl
8. Šikmý rošt

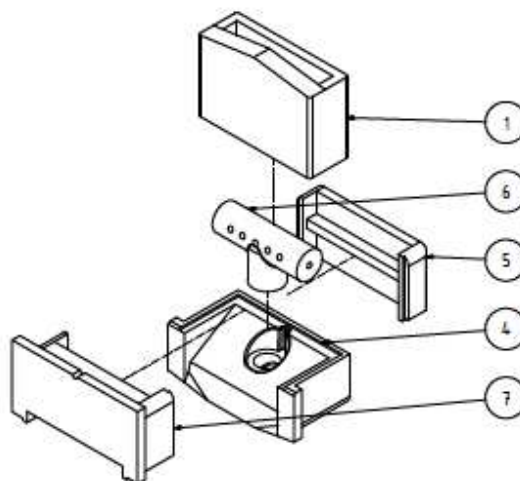

Obr. č. 17 Umístění keramických vložek do spalovací komory kotle

5.2.2 Montáž pláštěů

1. Vymout pláště z kartónového obalu.
2. Pomocí 4 ks šroubů M8 x 12 (1) přišroubovat přední plech (2).

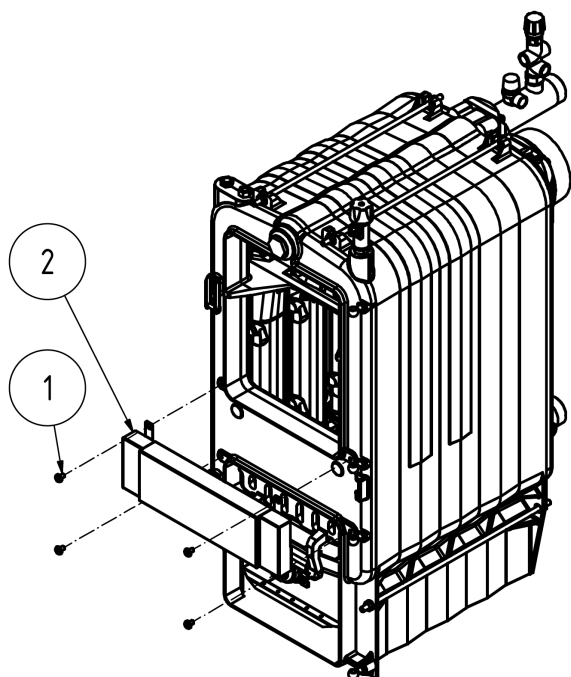

1. Šroub M8 x 10
2. Plech přední

Obr. č. 18

3. Na závity horních kotevních šroubů nasadit 2 ks snížené konzoly (1) a přišroubovat je pomocí 4 ks matic M10 (3) a 4 ks podložek 10,5 (2) - (viz. obr. č. 21).

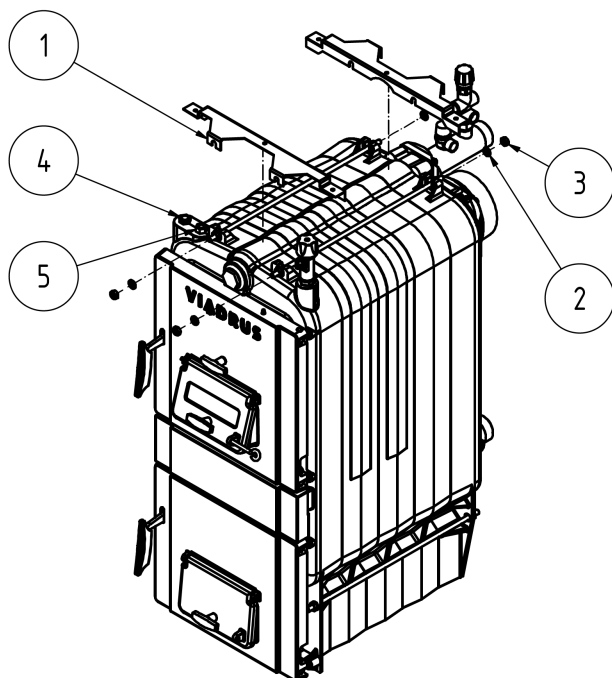

1. Snížená konzola (2 ks)
2. Podložka 10,5
3. Matice M10
4. Jímka teploměru
5. Jímka manometru

Obr. č. 19 Montáž konzol pláště

4. Dle obr. č. 20 osadit levý a pravý boční díl pláště (1, 2) 4 ks pérovými úchytkami (6). Pláště nasadit na spodní kotevní šrouby a horní část spojit se sníženými konzolami (3) pomocí 4 ks šroubů M5 x 12 (4). Našroubovat na levý a pravý boční díl pláště šroub 2 ks M5 x 12 (7) – nedotahovat, nechat vůli 1 – 2 mm.

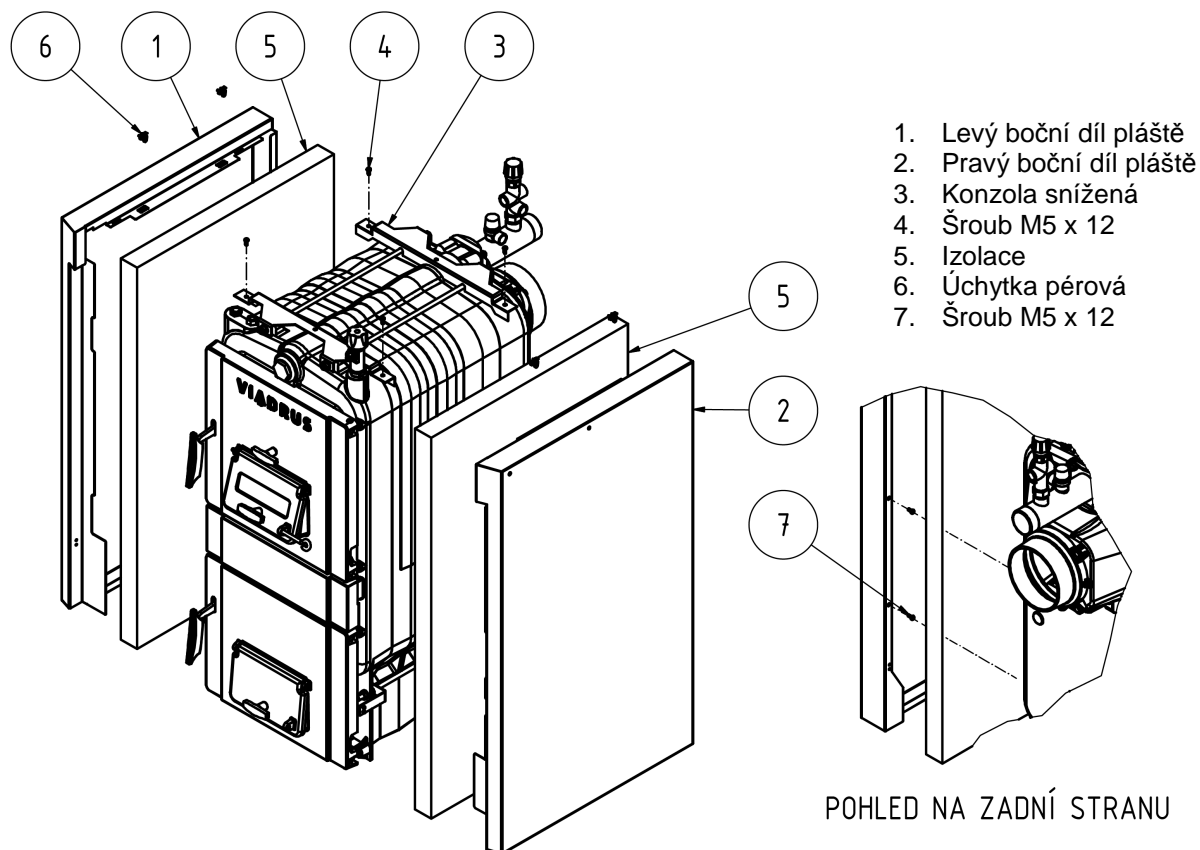

1. Levý boční díl pláště
2. Pravý boční díl pláště
3. Konzola snížená
4. Šroub M5 x 12
5. Izolace
6. Úchytka pérová
7. Šroub M5 x 12

POHLED NA ZADNÍ STRANU

Obr. č. 20 Montáž bočních dílů pláště

5. Dle obr. č. 21 horní díl pláště (6) osadit 4 ks spojovacími trny (4) a vložit termomanometr (5).
6. Zasadit čidlo teploměru do jímky pro teploměr (7) a čidlo manometru zašroubovat do jímky pro manometr (8).
7. Do horního dílu pláště (6) vložit izolaci (3) a nasadit ho na boční díly pláště (1,2).

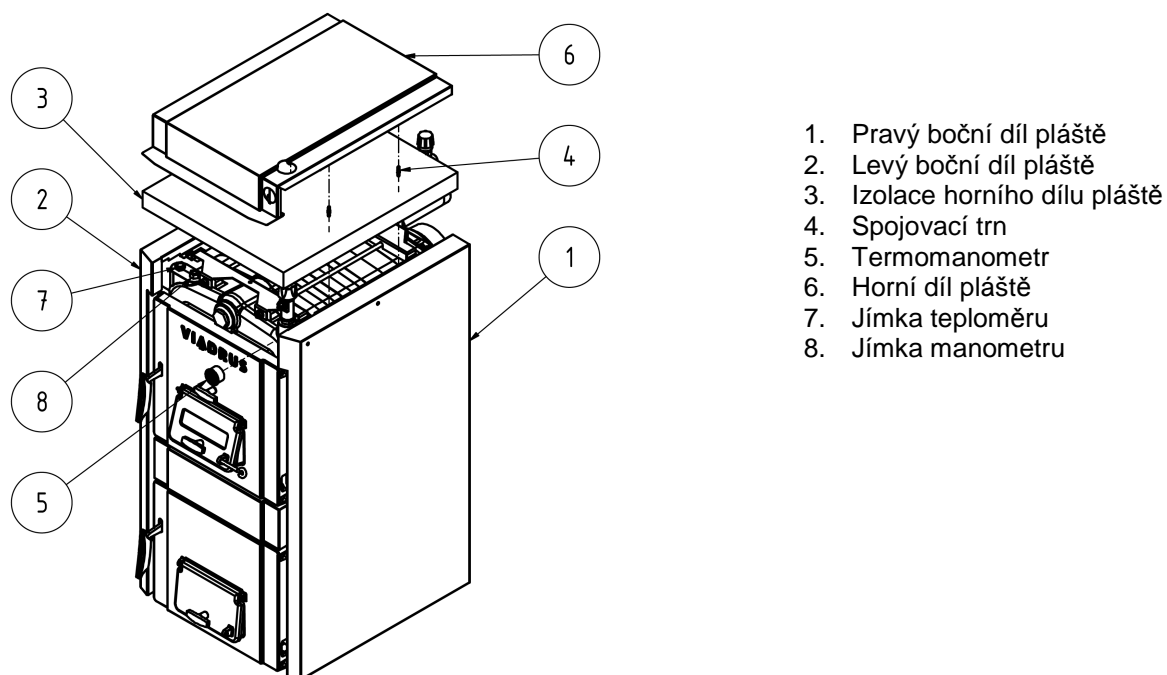

1. Pravý boční díl pláště
2. Levý boční díl pláště
3. Izolace horního dílu pláště
4. Spojovací trn
5. Termomanometr
6. Horní díl pláště
7. Jímka teploměru
8. Jímka manometru

Obr. č. 21 Montáž horního dílu pláště

8. Dle obr. č. 22 nasadit zadní díl pláště (3) na 4 ks šroubů M5 x 12 mezi boční díly pláště (1 a 2).
9. Dle potřeby přišroubovat k levému, nebo pravému bočnímu dílu pláště (1 a 2) pomocí 2 ks šroubů M5 x 12 (4) držák čistícího náradí (5).

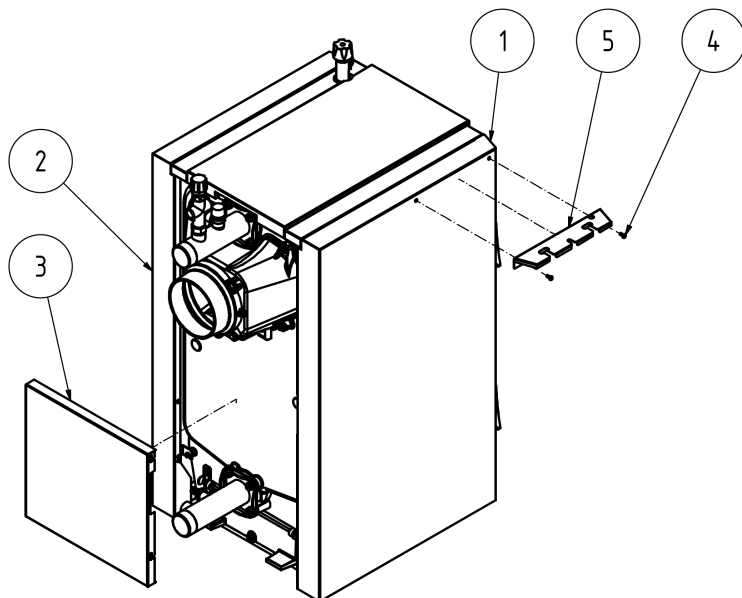

1. Levý boční díl pláště
2. Pravý boční díl pláště
3. Zadní díl pláště
4. Šroub M5 x 12
5. Držák čistícího náradí

Obr. č. 22 Montáž zadního dílu pláště a držáku čistícího náradí

10. Dle obr. č. 23 do regulátoru tahu (1) vsunout páčku regulátoru tahu (2) a páčku spojit se závěsným kolíkem (4) pomocí řetízku (3).

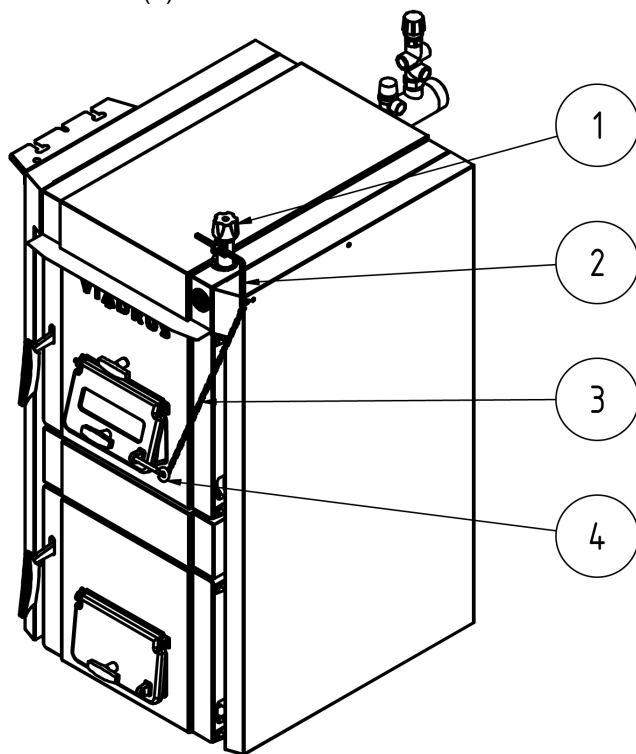

1. Regulátor tahu
2. Páčka regulátoru tahu
3. Řetízek
4. Závěsný kolík

Obr. č. 23

5.2.3 Regulátor tahu

Postup nastavení regulátoru tahu kotle je uveden v návodu, který je přiložen k příslušnému regulátoru.

5.2.4 Montáž čistícího náradí

K namontování nebo demontování kartáče a hrotu na bodec (je-li součástí dodávky) použít běžného montážního náradí a kožených rukavic.

5.2.5 Naplnění otopné soustavy vodou

Tvrdość vody musí odpovídat ČSN 07 7401 a je nezbytné, aby v případě, že tvrdość vody nevyhovuje, byla voda upravena dle kap. č. 4.1.

Otopné systémy s otevřenou expanzní nádobou dovolují přímý styk topné vody s atmosférou. V topném období expandující voda v nádrži pohlcuje kyslík, který zvyšuje korozivní účinky a současně dochází ke značnému odpařování vody. K doplnění je možné použít jen vody upravené dle ČSN 07 7401.

Otopnou soustavu je nutno důkladně propláchnout, aby došlo k vyplavení všech nečistot.

Během topného období je nutno dodržovat stálý objem vody v otopném systému. Při doplňování otopné soustavy vodou je nutno dbát na to, aby nedošlo k přísávání vzduchu do systému. Voda z kotle a otopného systému se nesmí nikdy vypouštět nebo odebírat k použití kromě případů nezbytně nutných, jako jsou opravy apod. Vypouštěním vody a napouštěním nové se zvyšuje nebezpečí koroze a tvorby vodního kamene. **Je-li třeba doplnit vodu do otopného systému, doplňujeme pouze do vychladlého kotle, aby nedošlo k prasknutí článků.**

Po napuštění kotle a otopného systému nutno zkontrolovat těsnost všech spojů.

Při použití dvoucestného bezpečnostního ventilu DBV 1 - 02 je chladicí voda dopouštěna postupně do vratné vody.

Ukončení montáže a provedení topné zkoušky musí být zaznamenáno do „Záručního listu“.

6 Uvedení do provozu – pokyny pro smluvní servisní organizaci

Uvedení kotle do provozu smí provádět pouze odborné montážní firmy oprávněné k provádění této činnosti.

6.1 Kontrolní činnost před spuštěním

Před uvedením kotle do provozu je nutno zkontrolovat:

1. Naplnění otopného systému vodou (kontrola termomanometru) a těsnost soustavy.
2. Připojení ke komínu – **toto připojení lze provést pouze se souhlasem příslušného kominického podniku (revize komínu).**

V případě, že komín nespĺňuje požadavky na minimální tah, který je uveden v tab. č. 2, 4 a 5 doporučujeme použití odtahového ventilátoru např. WKO 160 mm.

3. Funkčnost regulátoru tahu a termostatického ventilu.

6.2 Uvedení kotle do provozu

1. Provést zátop kotle.
2. Uvést kotel na potřebnou provozní teplotu. Doporučená teplota výstupní vody je 80 °C.
3. Seřídít regulátor tahu včetně délky řetízku (dle přiloženého návodu regulátoru tahu).
4. Provést kontrolu funkčnosti zabezpečovacího zařízení proti přetopení (dochlazovací smyčky nebo dvoucestného bezpečnostního ventilu DBV 1 - 02).
5. Provozovat kotel v provozním stavu dle příslušných norem.
6. Zkontrolovat opětovně těsnost kotle.
7. Seznámit uživatele s obsluhou.
8. Provést zápis do záručního listu.

7 Obsluha kotle uživatelem



Chybná obsluha a nevhodné spalování paliva vede k poškození výrobku.

Při prvním zátopu studeného kotle v něm kondenzuje voda, která stéká po jeho vnitřních stěnách. Toto rosení kotlového tělesa skončí, jakmile dosáhne kotel provozní teploty.

Při provozu kotle na nižší teplotu než 60 °C může docházet k rosení kotlového tělesa, tzv. nízkoteplotní korozi, která zkracuje životnost kotlového výměníku. Proto doporučujeme provozovat kotel při teplotě 60 °C a vyšší.

HNĚDÉ UHLÍ

Nejvhodnější palivem je hnědé uhlí o zrnitosti 20 - 40 mm.

ČERNÉ UHLÍ

Nejvhodnější palivem je černé uhlí o zrnitosti 20 – 40 mm.

DŘEVO

Pro dosažení jmenovitého výkonu kotle je nutné dodržet u dřeva max. vlhkost 20 %.

Palivo je nutné skladovat v suchu.

Pročištění roštu se provádí tak, aby do popelníku nepropadávalo žhavé palivo.

Tab. č. 8 Doporučené rozměry dřevěných špalků

počet článků	5
průměr špalků [mm]	Ø 40 až 100
délka špalků [mm]	300 - 350

Zárukou čistého a dobrého spalování je používání pouze suchého a v přírodním stavu ponechaného dřeva.

Je nutné dodržet u dřeva max. vlhkost 20 %. Je-li vlhkost dřeva vyšší než 20 %, klesá výkon kotle. Spalováním vlhkého dřeva se uvolňuje voda, která kondenzuje na stěnách samotného kotlového a komínového tělesa, tím dochází ke zvýšené tvorbě dehtu a vodní páry, což snižuje životnost výměníku kotle. Dále nevhodným spalováním dochází ke korozi litiny tzv. "metal dusting", kdy dochází k difuzi uhlíku do materiálu, a tím k rozpadu materiálu na prášek (dust). Tento proces je postupný a dlouhodobý. Proud spalin s pevnými částicemi poté způsobuje obrušování nebo vymílání materiálu z povrchu, a tím se postupně ztenčuje tloušťka stěny článků, a to může být příčinou proděravění kotlového tělesa.

Palivo je nutné skladovat v suchu.

K topení nepoužívejte plasty, domovní odpady, chemicky ošetřené zbytky dřeva, starý papír, štěpky, klest, odpady z desek lisovaných z kůry nebo z dřevotřískových desek.

- ▶ Dodržujte pokyny k provozu kotle.
- ▶ Při provozu kotle dodržujte doporučené provozní teploty.
- ▶ Kotel provozujte se schváleným palivem.

7.1 Zátop

1. Zkontrolovat množství vody v otopném systému na termomanometru.
2. Otevřít uzavírací armatury mezi kotlem a otopným systémem.
3. Vyčistit prostor ve spodní části vyzdívky (pod tryskou terciálního vzduchu), rošt, popelník, kouřové kanály a stěny kotle.
4. Vložit příkladacími dvířky na vyčištěnou rovnou část roštu silnou vrstvu paliva (tenkých dřívěk) a shora zapálit podpal (viz obr. č. 24).



Obr. č. 24

5. Uzavřít příkladací dvířka a otevřít horní dusivku příkladacích dvířek.
6. Otevřít pomocí páčky ovládání zkratovací klapku nad dusivkou příkladacích dvířek (tím jsou spaliny částečně odváděny zkratovacím otvorem do komína a dochází k jeho zahřátí).
7. **Nechat palivo rozhořet, dokud se nevytvoří žhavá hmota a nedojde k dostatečnému prohřátí komína pro zabezpečení dostatečného tahu (viz kap. 6.1 bod 2.)!**
8. Na rozhořelé dřevo naložit slabší vrstvu základního paliva.
9. Po jeho dobrém rozhoření naložit další palivo a uzavřít zkratovací klapku.
10. Pro topení černým uhlím nastavit stavěcí šroub spodní dusivky přívodu sekundárního vzduchu pod palivo na 1 až 2 mm. Pro topení palivovým dřevem a hnědým uhlím zůstává spodní dusivka uzavřena.
11. Nastavit regulátor tahu na horní dusivce na požadovanou teplotu.

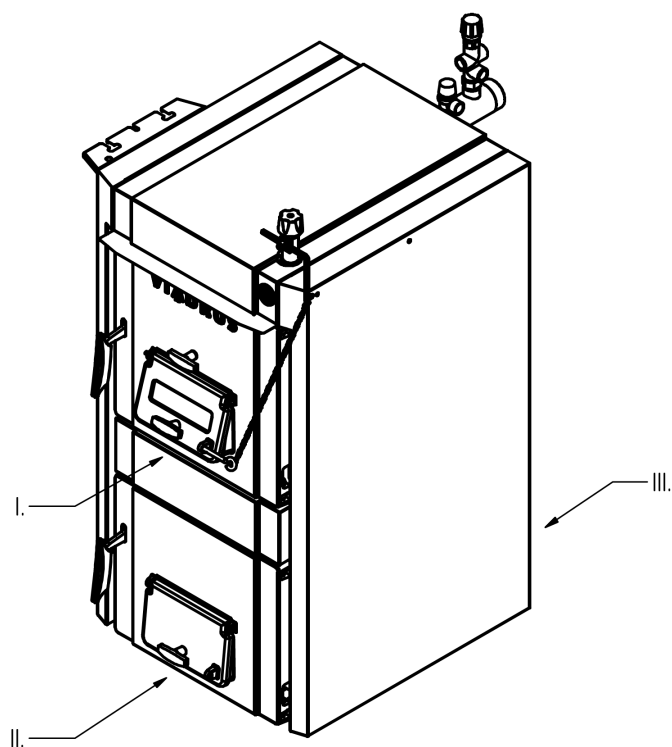

- I. primární vzduch
- II. sekundární vzduch
- III. terciální vzduch

Obr. č. 25 Proudění spalovacího vzduchu

7.2 Provoz

1. Po dosažení teploty topné vody upravit přívod spalovacího vzduchu. Regulace výkonu se provádí dusivkou na příkládacích dvířkách, kterou se reguluje přívod vzduchu nad palivo pomocí regulátoru tahu nebo stavěcím šroubem samotné dusivky. Regulátor tahu je třeba seřídit tak, aby dusivka příkládacích dvířek byla v okamžiku, kdy je dosaženo žádané teploty topné vody přivřena na 3 až 4 mm.
2. Podle potřeby tepla a intenzity hoření je nutné během provozu kotel znovu doplňovat palivem. Žhavá vrstva, vhodná pro přiložení dalšího paliva je asi 15 cm. Před přiložením provádíme ruční roštování – u černého a hnědého uhlí zespodu přes otvor ve spodní části šikmého roštu, u palivového dřeva shora přes příkládací dvířka. Před doplněním paliva uvolníme ústí otvoru ve spodní části vyzdívky spalovací komory tak, aby bylo umožněno plynulé odhořívání paliva.
3. Zkratovou klapku umístěnou nad dusivkou příkládacích dvířek je vhodné před přiložením čerstvého paliva otevřít, vyčkat asi 15 sekund, než dojde k odtahu spalín do komína a po přiložení opět zavřít.
4. Popelníková dvířka musí být během provozu kotle trvale uzavřena.
5. Podle potřeby vyprázdnit popelník (nutno použít rukavice).
6. V případě použití uzavíracích ventilů je nutno mezi kotel a uzavírací ventil namontovat pojišťovací ventil.
7. Filtr doporučujeme vyčistit po provedení topné zkoušky a následně před zahájením topné sezóny.

8 Údržba

1. Kontrolovat a v případě potřeby odstraňovat popel z popelníku, protože zaplněný popelník brání správnému rozdělení spalovacího vzduchu pod palivem a způsobuje nerovnoměrné prohořívání paliva na roštu. Všechny zbytky paliva v topeništi a v odhořivacím otvoru ve vyzdívce odstraňujeme před každým novým zátopem. Z důvodu dosahování vysokých teplot při spalování se vyzdívka spalovací komory nezanášá a není nutné ji rozebírat a čistit. Popel je nutno odkládat do nehořlavých nádob s víkem. **Při práci je nutno používat ochranné pomůcky** a dbát osobní bezpečnosti.
2. 1x za týden vyčistit pomocí kartáče stěny kotle uvnitř topeniště, kouřové tahy kotle a kouřový nástavec (vychladlý kotel, kdy teplota nepřesáhne 40 °C). Pro odstranění popele z kouřového nástavce slouží čistící poklop v jeho spodní části. Při demontáži čistícího poklopu musíme povolit šroub zajišťovacího obrtlíku, aby nedošlo k jeho poškození. Po vyčištění kouřového nástavce namontujeme zpět čistící poklop a dbáme na těsnost čistícího poklopu s kouřovým nástavcem.
3. Pokud dojde při použití paliv s větším vývinem plynu k usazení dehtového nánosu na stěnách palivového prostoru, odstraníme jej škrabkou nebo vypálením pomocí suchého tvrdého dříví (případně koksu) při uvedení kotle na max. pracovní teplotu.
4. Po ukončení topné sezóny vyčistit prostor za dusivkou přívodu terciálního vzduchu, ošetřit otočné čepy zkratovací klapky a všech dvířek.
5. Trhliny způsobené pnutím nebo lehká koroze na žáruvzdorné vyzdívce jsou způsobeny teplotními výkyvy a teplotou přes 1000 °C ve spalovací komoře. Rozhodující pro funkčnost zařízení je ale tvarová stabilita stavebních dílů. Trhliny neovlivňují funkčnost a lze je považovat podobně jako u kachlových kamen za normální.
6. Jestliže se vyskytnou nečistoty na krycích dílech a ovládacích prvcích, odstraňte je nejlépe měkkým vlhkým hadrem. Doporučujeme mírné čistící prostředky bez rozpouštědel. Rozpouštědla jako alkohol, technický benzin nebo ředidla se nesmí používat, neboť by došlo k poškození povrchu zařízení.
7. Prosklení dusivky příkládacích dvířek doporučujeme čistit častěji a nenechat vytvořit příliš silnou vrstvu usazenin. Doporučujeme používat přípravky na čištění skel krbů a kamen. Při čištění se řiďte návodem výrobce čistícího přípravku.

9 DŮLEŽITÁ UPOZORNĚNÍ

1. Kotel mohou obsluhovat pouze dospělé osoby seznámené s tímto návodem k obsluze. Ponechat děti bez dozoru dospělých u kotle je nepřípustné. Zásahy do konstrukce kotle, které by mohly ohrozit zdraví obsluhy, příp. spolubydlících, jsou nepřípustné.
2. Kotel není určen pro používání osobami (včetně dětí), jímž fyzická, smyslová nebo mentální neschopnost či nedostatek zkušeností a znalostí zabraňuje v bezpečném používání spotřebiče, pokud na ně nebude dohlíženo nebo pokud nebyly instruovány ohledně použití spotřebiče osobou zodpovědnou za jejich bezpečnost.
3. Na děti by se mělo dohlížet, aby se zajistilo, že si nebudou se spotřebičem hrát.
4. Dojde-li k nebezpečí vzniku a vniknutí hořlavých par či plynu do kotelny, nebo při pracích, při kterých vzniká přechodné nebezpečí požáru nebo výbuchu (lepení podlahových krytin, nátěry hořlavými barvami), musí být kotel včas před zahájením prací odstaven z provozu.
5. K zatápění kotle je **ZAKÁZÁNO** používat hořlavých kapalin.
6. Během provozu je **ZAKÁZÁNO** přetápět kotel.
7. Na kotel a do vzdálenosti menší, než je bezpečná vzdálenost od něj, nesmí být kladeny předměty z hořlavých hmot.
8. Při vybírání popele u kotle nesmí být ve vzdálenosti minimálně 1500 mm od kotle hořlavé látky.
9. Při provozu kotle na nižší teplotu než 60 °C může docházet k rosení kotlového tělesa, tzv. nízkoteplotní korozi, která zkracuje životnost kotlového tělesa. Proto doporučujeme provozovat kotel při teplotě 60 °C a vyšší.
10. V případě použití akumulací nádoby lze v kotli opět zatopit resp. do něj opět přiložit, jestliže je kotel vyhořelý až na základ ohniště a akumulací nádrž je vybitá resp. vychladlá.
POZOR! Nerespektování vede k extrémnímu znečištění výměníku tepla.
11. Po ukončení topné sezóny je nutno důkladně vyčistit kotel, kouřovody a kouřový nástavec. Namazat grafitovým tukem otočné čepy, mechanismus kouřové klapky a další pohyblivé části na kotli. Kotelnu je nutné udržovat v čistotě a suchu.
12. V případě, že otopný systém není denně v zimním období používán, je nutné z něj vypustit vodu.
13. Případné známky koroze na kotlovém tělese nejsou závadou a nemají vliv na funkci kotle.
14. Na systém je nutno nainstalovat pojistný ventil o max. přetlaku 400 kPa (4 bar), jehož dimenze musí odpovídat jmenovitému výkonu kotle. Pojistný ventil musí být umístěn bezprostředně za kotlem. Mezi pojistným ventilem a kotlem nesmí být umístěn uzavírací ventil. V případě dalších dotazů se prosím obraťte na naše smluvní montážní firmy a servisní organizace.
15. V případě zareagování dvoucestného bezpečnostního zařízení, kdy může dojít k dopuštění vody, která neodpovídá ČSN 07 7401 je nutno upravit vodu v systému tak, aby této normě opět odpovídala.
16. Při montáži, instalaci a obsluze spotřebiče je nutno dodržovat normy, jenž platí v příslušné zemi určení.

Při nedodržení těchto podmínek není možno nárokovat záruční opravy.

Seznam smluvních servisních organizací je přiložen samostatně.

10 Pokyny k likvidaci výrobku po jeho lhůtě životnosti

VIADRUS a.s. je smluvním partnerem firmy EKO-KOM a.s. s klientským číslem F00120649.

Obaly splňují ČSN EN 13427.

Obaly doporučujeme likvidovat tímto způsobem:

- plastová folie, kartónový obal - využijte sběrné suroviny
- kovová stahovací páska - využijte sběrné suroviny
- dřevěný podklad je určen pro jedno použití a nelze jej jako výrobek dále využívat. Jeho likvidace podléhá zákonu 477/2001 Sb. a 185/2001 Sb. ve znění pozdějších předpisů.

Jednotlivé části kotle doporučujeme likvidovat takto:

- výměník (šedá litina) - využijte sběrné suroviny
- trubkové rozvody, opláštění - využijte sběrné suroviny
- ostatní kovové části - využijte sběrné suroviny
- izolační materiál - prostřednictvím firmy zabývající se sběrem a likvidací odpadu

Při ztrátě užitečných vlastností výrobku lze využít zpětného odběru výrobku (je-li zaveden), v případě prohlášení původce, že se jedná o odpad, je nakládáno s tímto odpadem podle ustanovení platné legislativy příslušné země.

11 Záruka a odpovědnost za vady

VIADRUS a.s. poskytuje základní záruční dobu na kotel po dobu 24 měsíců od data prodeje, max. však 30 měsíců od data expedice z VIADRUS a.s.

Podmínky pro platnost záruky je dodržení pokynů pro instalaci a to hlavně:

- Zapojení podle schémat výrobce odbornou dodavatelskou nebo montážní firmou s platným montážním certifikátem.
- Uvedení výrobku do provozu servisní firmou s platným servisním certifikátem.
- Dodržování pokynů uvedených v Návodu k obsluze a instalaci kotle.
- Provedení pravidelných prohlídek daných výrobcem servisní firmou s platným servisním certifikátem.
- Použití originálních náhradních dílů dodaných výrobcem.
- Zaslání informace výrobcí o uvedení kotle do provozu (zasílá konečný uživatel – spotřebitel). Zejména je nutno uvést kdy a kým byl kotel uveden do provozu a uvést přesnou adresu provozování kotle.

VIADRUS a.s. poskytuje rozšířenou záruční dobu na kotlové těleso kotle po dobu 60 měsíců od data prodeje, max. však 66 měsíců od data expedice z VIADRUS a.s.

Podmínkou pro uznání rozšířené záruční doby je:

- Splnění podmínek pro uznání základní záruční doby.
- Zaslání informace výrobcí o uvedení kotle do provozu (zasílá servisní firma)
- Provádění pravidelných servisních prohlídek v rozsahu předepsaném výrobcem, servisní firmou s platným servisním certifikátem.

Pro případnou reklamaci pláště je zákazník povinen předložit obalový štítek kotlového pláště. Je umístěn na kartonu, ve kterém je plášť expedován.

Uživatel je povinen svěřit odstranění závad jen odbornému smluvnímu servisu akreditovanému výrobcem kotle VIADRUS a.s., jinak neplatí záruka za řádnou funkci kotle. „Osvědčení o kvalitě a kompletnosti kotle“ slouží po vyplnění jako „Záruční list“.

Uživatel je povinen na kotle provádět pravidelnou údržbu.

Každé oznámení vad musí být učiněno neprodleně po jejich zjištění vždy písemnou formou a telefonickou domluvou.

Při nedodržení uvedených pokynů nebudou záruky poskytované výrobcem uznány.

Výrobce si vyhrazuje právo na změny prováděné v rámci inovace výrobku, které nemusí být obsaženy v tomto návodě.

Výrobce nenese zodpovědnost za případné škody, nebude-li výrobek používán v souladu s podmínkami uvedenými v tomto návodu k obsluze.

Záruka se nevztahuje na:

- závady způsobené chybnou montáží a nesprávnou obsluhou výrobku a závadami způsobenými nesprávnou údržbou viz. kap. 8;
- poškození výrobku při dopravě nebo jiné mechanické poškození;
- závady způsobené nevhodným skladováním;
- vady vzniklé nedodržením kvality vody v otopném systému viz. kapitola č. 4.1 a 5.2.6 nebo použitím nemrznoucí směsi;
- vady vzniklé nedodržením pokynů uvedených v tomto návodě;
- závady způsobené živelnou pohromou či jinou nepředvídatelnou událostí.

Informace o obalech pro odběratele

VIADRUS a.s.,
Bezručova 300
735 81 Bohumín

prohlašuje, že níže uvedený obal splňuje podmínky pro uvádění obalů na trh stanovené zákonem 477/2001 Sb., o obalech a o změně některých zákonů, v platném znění.

Níže uvedený obal byl navržen a vyroben podle uvedených platných technických norem.

VIADRUS a.s. má k dispozici veškerou technickou dokumentaci vztahující se k prohlášení o souladu a je schopna ji předložit příslušnému kontrolnímu orgánu.

Popis obalu (konstrukční typ obalu a jeho součástí):

- a) ocelová páska
- b) PP a PET páska
- c) LDPE teplem smrštitelná fólie
- d) LDPE a BOPP teplem smrštitelná fólie
- e) LDPE stretch fólie
- f) akrylátové BOPP lepicí pásy
- g) PES Sander pásy
- h) vlnitá lepenka a papír
- i) dřevěná paleta a hranoly
- j) mikroténové sáčky
- k) PP sáčky

1.	Prevence snižování zdrojů	ČSN EN 13428, ČSN EN 13427	ANO
2.	Opakované použití	ČSN EN 13429	NE
3.	Recyklace materiálu	ČSN EN 13430	ANO, NE-i
4.	Energetické zhodnocení	ČSN EN 13431	ANO, NE-a
5.	Využití kompostováním a biodegradace	ČSN EN 13432, ČSN EN 13428	NE
6.	Nebezpečné látky	ČSN EN 13428, ČSN 77 0150-2	ANO
7.	Těžké kovy	ČSN CR 13695-1	ANO

Informace o plnění povinnosti zpětného odběru

Vážený zákazníku,

dovoluji si Vás seznámit s plněním povinnosti zpětného odběru v souladu se zákonem č. 477/2001 Sb., zákona o obalech, ve znění pozdějších předpisů, § 10, § 12 v rámci výrobků produkovaných firmou VIADRUS a.s.

VIADRUS a.s. má uzavřenou smlouvu o sdruženém plnění povinnosti zpětného odběru a využití odpadu z obalů s autorizovanou obalovou společností EKO-KOM a.s. a zapojila se do systému sdruženého plnění EKO-KOM a.s. pod klientským identifikačním číslem **F00120649**.

V případě nejasností se obraťte na:

VIADRUS a. s.
manažer kvality a ekologie
Bezručova 300
735 81 Bohumín

či přímo na EKO-KOM a.s.
Na Pankráci 1685/17,19
140 21 Praha 4

případně na webových stránkách www.ekokom.cz

VIADRUS

Teplo pro váš domov
od roku 1888

VIADRUS HERCULES U 32 15 kW

VIADRUS a.s.

Bezručova 300 | 735 81 Bohumín

Infolinka: 800 133 133 (zdarma z ČR)

E-mail: info@viadrus.cz | ► www.viadrus.cz