

VIADRUS

Teplo pro váš domov
od roku 1888

VIADRUS U22 Economy Pellet

Návod k obsluze a instalaci



CZ_2020_24

5735002060020

28277

| | | |
|---------|---|----|
| 1 | Použití a přednosti kotle | 3 |
| 2 | Technické údaje kotle..... | 3 |
| 3 | Popis | 6 |
| 3.1 | Konstrukce kotle | 6 |
| 4 | Umístění a instalace | 7 |
| 4.1 | Předpisy a směrnice | 7 |
| 4.2 | Možnosti umístění..... | 8 |
| 5 | Uvedení do provozu - pokyny pro smluvní servisní organizaci | 10 |
| 5.1 | Dodávka a příslušenství..... | 10 |
| 5.2 | Postup montáže..... | 11 |
| 5.2.1 | Instalace kotlového tělesa | 11 |
| 5.2.1.1 | Instalace kotlového tělesa..... | 11 |
| 5.2.1.2 | Umístění desky krycí a plechu krycího..... | 12 |
| 5.2.2 | Montáž pláštěů a elektroinstalace | 13 |
| 5.2.3 | Montáž hořáku..... | 16 |
| 5.2.4 | Montáž izolací příkládacích dveří | 17 |
| 5.2.5 | Zásobník paliva (<i>není součástí dodávky</i>)..... | 18 |
| 5.2.6 | Montáž podavače paliva | 19 |
| 5.2.7 | Montáž podavače paliva na kotel..... | 19 |
| 5.3 | Hydraulické schéma kotle | 20 |
| 5.4 | Elektrické schéma zapojení | 21 |
| 5.5 | Kontrolní činnost před spuštěním..... | 24 |
| 5.6 | Uvedení kotle do provozu..... | 24 |
| 6 | Obsluha kotle uživatelem..... | 25 |
| 6.1 | Obsluha kotle uživatelem – dotyková verze S.Control Touch..... | 25 |
| 6.2 | Řídící, regulační a zabezpečovací prvky | 26 |
| 6.2.1 | Bezpečnostní termostat..... | 26 |
| 7 | Údržba..... | 26 |
| 7.1 | Čištění kotle..... | 26 |
| 7.2 | Čištění hořáku..... | 27 |
| 7.2.1 | Fotosenzor | 27 |
| 7.2.2 | Čištění trubky podavače paliva | 27 |
| 7.2.3 | Čištění hořáku | 28 |
| 7.2.4 | Čištění hořáku typ M Mini a M Mini35..... | 29 |
| 7.3 | Montáž doplňkového modulu B (A2) | 30 |
| 7.3.1 | Hydraulické schéma doplňkového modulu B (A2)..... | 31 |
| 7.3.2 | Elektrické schéma doplňkového modulu B (A2)..... | 32 |
| 8 | DŮLEŽITÁ UPOZORNĚNÍ | 33 |
| 9 | Poruchové stavy..... | 33 |
| 10 | Pokyny k likvidaci výrobku po jeho lhůtě životnosti | 34 |
| 11 | Záruka a odpovědnost za vady..... | 34 |
| 12 | Doporučený postup montáže a uvedení do provozu (Instrukce pro montážní firmy) | 35 |
| 13 | Nesprávné způsoby napojení kotle do komína..... | 36 |
| 14 | Informační list kotle | 37 |
| 15 | Informace na výrobním štítku | 40 |
| 16 | Záruční list a Osvědčení o kvalitě a kompletnosti pro kotel VIADRUS | 42 |

Vážený zákazníku,

děkujeme Vám za zakoupení automatického kotle na tuhá paliva **VIADRUS U22 Economy Pellet** a tím projevou důvěru k firmě VIADRUS a.s. Aby jste si hned od počátku navykli na správné zacházení s Vaším novým výrobkem, přečtěte si nejdříve tento návod k jeho používání (především kap. č. 6 – Obsluha kotle uživatelem, kap. č. 7 - Údržba a kap. č. 8 – Důležitá upozornění). Prosíme Vás o dodržování dále uvedených informací a zároveň dbejte pokynů výrobce, eventuálně montážní firmy, která Vám kotel instalovala, aby byl zajištěn dlouholetý bezporuchový provoz kotle k Vaší i naší spokojenosti.

1 Použití a přednosti kotle

Obchodní název kotle: VIADRUS U22 Economy Pellet

Typové označení kotle:

| VIADRUS U22 Economy Pellet X ₁ X ₂ | | |
|--|-------------|--|
| X ₁ | Typ : Výkon | 16: 16 kW 23: 23 kW 30: 30 kW |
| X ₂ | Typ hořáku | --: Hybrid mini, Hybrid 35 (M): M mini, M mini 35 (čistitelný typy) |

Teplovodní automatický kotel **VIADRUS U22 Economy Pellet** na tuhá paliva je určen především pro vytápění rodinných domků, chat, malých provozoven apod.

Přednosti kotle:

- automatický provoz kotle řízený pokojovým přístrojem zaručujícím komfort;
- možnost ohřevu TV;
- možnost řízení jednoho topného okruhu;
- mechanický přísun paliva z vestavěného zásobníku;
- jednoduchá, časově nenáročná obsluha a údržba;
- nízké provozní náklady;
- nízké emise;
- vysoká účinnost;
- spolupráce s akumulací nádrží (kotel musí být dovybaven modulem B)
- řízení dalších dvou topných okruhů (kotel musí být dovybaven modulem B)

2 Technické údaje kotle

Tab. č. 1 Rozměry, technické parametry kotle

| Typ kotle | | 16 | 23 | 30 |
|---|-----------|-------------------------------|------|------|
| Počet článků | ks | 5 | 6 | 7 |
| Hmotnost kotle | kg | 358 | 423 | 478 |
| Obsah vody | l | 40,5 | 46,5 | 52,0 |
| Průměr kouřového hrdla | mm | 160 | | |
| Rozměry kotle (včetně zásobníku): šířka x hloubka x výška | mm | viz. obr. č. 1 | | |
| Pracovní přetlak vody | kPa (bar) | 400 (4) | | |
| Zkušební přetlak vody | kPa (bar) | 800 (8) | | |
| Doporuč. provozní teplota topné vody | °C | 65 - 80 | | |
| Minimální teplota vratné vody | °C | 50 | | |
| Hladina hluku | dB | Nepřesahuje hladinu 65 dB (A) | | |
| Komínový tah | mbar | 0,15 | 0,16 | 0,18 |
| Přípojky kotle - topná voda | Js | 2" | | |
| - vratná voda | Js | 2" | | |
| Připojovací napětí | | 1/N/PE 230V AC 50 Hz TN - S | | |
| Elektrické krytí | | IP 40 | | |
| Spotřeba elektrické energie při jmenovitém výkonu | W | 33 | 38 | 47 |
| Spotřeba elektrické energie při minimálním výkonu | W | 18 | 18 | 22 |
| Spotřeba elektrické energie v pohotovostním stavu | W | 3 | 3 | 3 |

Tab. č. 2 Tepelně technické parametry kotle

| Typ kotle | | 16 | 23 | 30 |
|---------------------------------------|---------------------|---------|---------|---------|
| Počet článků | ks | 5 | 6 | 7 |
| Jmenovitý výkon | kW | 16 | 23 | 30 |
| Spotřeba paliva při jmenovitém výkonu | kg.h ⁻¹ | 3,5 | 5 | 6,5 |
| Teplota spalin při jmenovitém výkonu | °C | 115-180 | 133-180 | 149-180 |
| Minimální výkon | kW | 4,8 | 6,9 | 9 |
| Spotřeba paliva při minimálním výkonu | kg/h | 1 | 1,5 | 2 |
| Teplota spalin při minimálním výkonu | °C | 67-110 | 78-110 | 89-110 |
| Výhřevnost paliva | MJ.kg ⁻¹ | 17,13 | | |
| Účinnost | % | 92,1 | 91,1 | 90,1 |
| Hmotnostní průtok spalin na výstupu | kg.s ⁻¹ | 0,0096 | 0,0143 | 0,019 |
| Třída kotle EN 303-5 | | 5 | 5 | 5 |
| Třída energetické účinnosti | | A+ | A+ | A+ |
| Index energetické účinnosti | | 116 | 113 | 115 |
| Sezonní energetická účinnost | % | 79 | 77 | 78 |

! Důležité upozornění:

Uvedené tepelně technické parametry se mění v závislosti na druhu, kvalitě a vlhkosti používaného paliva.

Hodnoty uváděné v tab. č. 1 a tab. č. 2 byly naměřeny při zkouškách provedených na předepsaném palivu.

Kotel je provozován při podtlaku na výstupu spalin.

Kotel pracuje při podmínkách bez kondenzace.

Pelety musí vyhovovat alespoň jedné z následujících směrnic či norem:

- Směrnice č. 14-2000 MŽP ČR
- DIN 517 31
- ÖNORM M7135
- ENplus A1

Předepsaná zrnitost pelet 6 až 8 mm
 Výhřevnost 16,5 – 19 MJ.kg⁻¹
 Obsah vody v palivu ≤10 %
 Obsah popele ≤ 0,7 %

POZOR! Špatná kvalita paliva může výrazně negativně ovlivnit výkon a emisní parametry kotle.

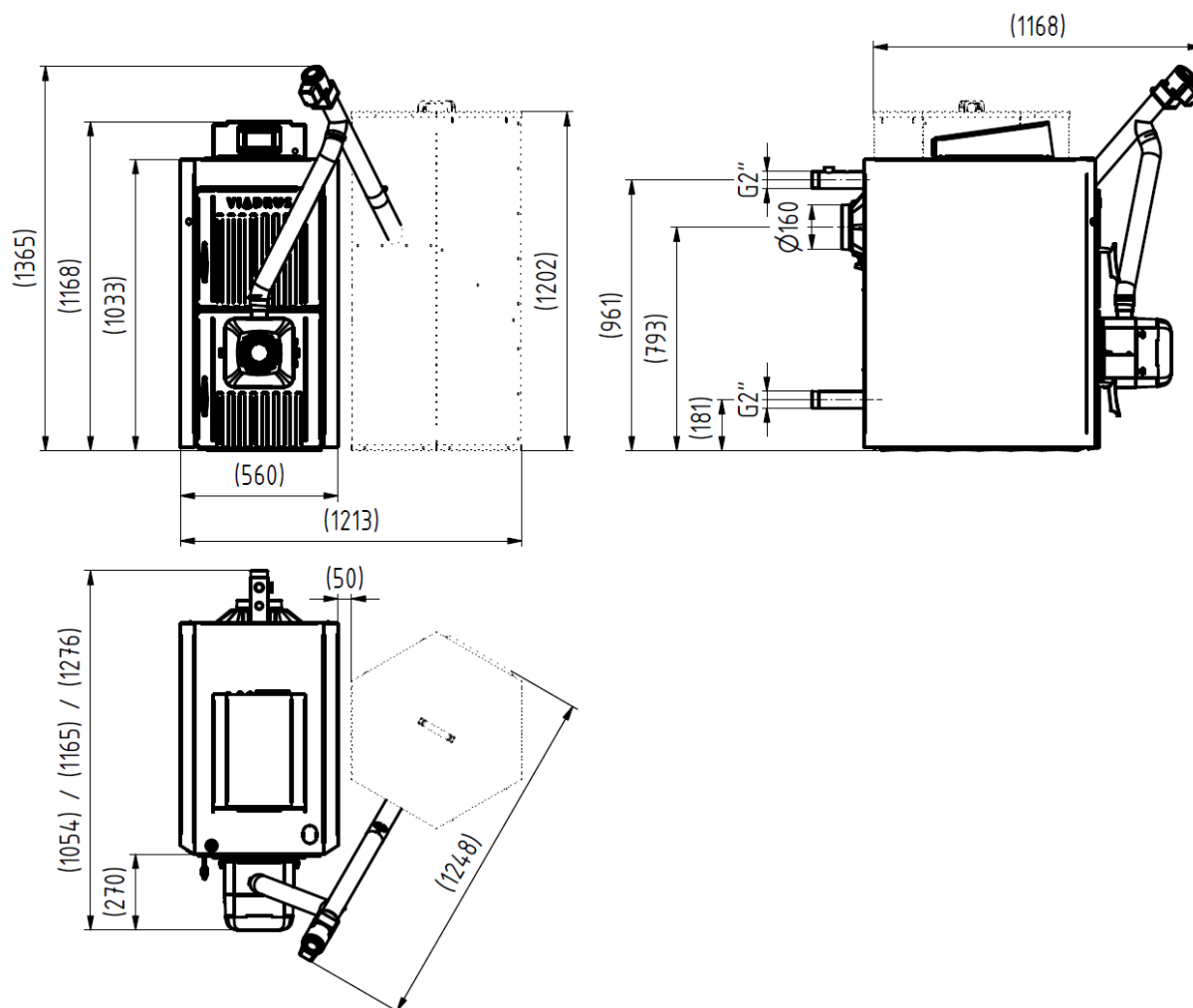

Obr. č. 1 Hlavní rozměry kotle



Obr. č. 2 **Hydraulická ztráta kotlového tělesa**

3 Popis

3.1 Konstrukce kotle

Hlavní částí kotle je litinové článkové kotlové těleso vyrobené z šedé litiny dle ČSN EN 1561, EN-GJL-150:

Tlakové části kotle odpovídají požadavkům na pevnost dle ČSN EN 303-5.

Kotlové těleso je sestaveno z článků pomocí nalisovaných kotlových vsuvek a zajištěno kotevními šrouby. Články vytvářejí spalovací a popelníkový prostor, vodní prostor a konvekční část. Vstup a výstup topné vody je situován v zadní části kotle.

Zadní článek kotle má v horní části kouřový nástavec a přírubu topné vody, v dolní části přírubu vratné vody s nátrubkem pro napouštěcí a vypouštěcí kohout. K přednímu článku jsou připevněna čistící a popelníková dvířka s osazeným hořákem.

Celé kotlové těleso je izolováno zdravotně nezávadnou minerální izolací, která snižuje ztráty sdílením tepla do okolí. Ocelový plášť je barevně upraven kvalitním komaxitovým nástřikem.

V popelníkových dvířkách je namontován peletový hořák od fy PellasX. Ve verzi VIADRUS U22 Economy Pellet 16 (X₂), VIADRUS U22 Economy Pellet 23 (X₂) se jedná o hořák PellasX Hybrid mini (M mini) a ve verzi VIADRUS U22 Economy Pellet 30 (X₂) o hořák PellasX Hybrid 35 (M mini 35). Tyto hořáky jsou vybaveny ventilátorem.

Vpravo (Vlevo) od kotle je umístěn plechový zásobník. **(není součástí dodávky)** Zásobník je propojen s hořákem pomocí podavače a propojovací hadice.

Na horním dílu pláště je namontována ovládací skříň, v níž se nachází řídicí jednotka a dotykový displej.

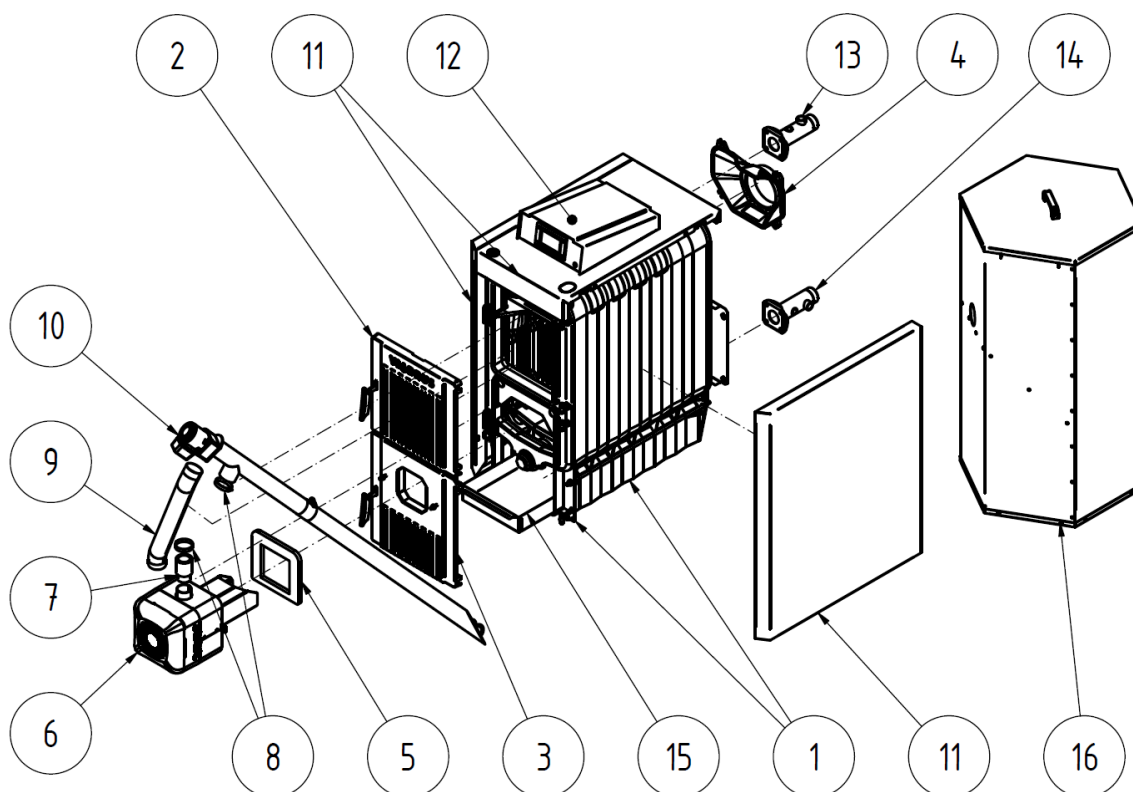

- | | |
|--|---|
| 1. Kotlové těleso tvořené kotlovými články | 11. Plášť (kompletní) |
| 2. Čistící dvířka | 12. Ovládací skříň |
| 3. Dvířka popelníková | 13. Trubka topné vody |
| 4. Nástavec kouřový | 14. Trubka vratné vody |
| 5. Těsnění hořáku | 15. Popelník |
| 6. Hořák PellasX | 16. Zásobník (není součástí dodávky) |
| 7. Trubka hořáku | |
| 8. Objímka | |
| 9. Propojovací hadice | |
| 10. Podavač | |

Obr. č. 3 Hlavní části kotle

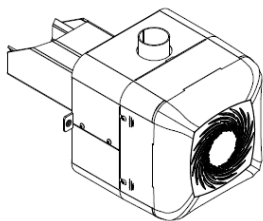

Obr. č. 4 VIADRUS U22 Economy Pellet 16 (X₂), VIADRUS U22 Economy Pellet 23 (X₂) - hořák PellasX Hybrid mini (M mini)

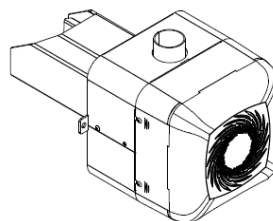

Obr. č. 5 VIADRUS U22 Economy Pellet 30 (X₂) - hořák PellasX Hybrid 35 (M mini 35)

4 Umístění a instalace

4.1 Předpisy a směrnice

Kotel splňuje požadavky následujících norem:

| | |
|-----------------------|---|
| ČSN EN ISO 12100:2011 | Bezpečnost strojních zařízení - Všeobecné zásady pro konstrukci - Posouzení rizika a snižování rizika |
| ČSN EN 953+A1:2009 | Bezpečnost strojních zařízení - Ochranné kryty - Všeobecné požadavky pro konstrukci a výrobu pevných a pohyblivých ochranných krytů |
| ČSN ISO 1819:1993 | Zařízení pro plynulou dopravu nákladů. Bezpečnostní předpisy. Všeobecná ustanovení |
| ČSN ISO 11202:2010 | Akustika - Hluk vyzařovaný stroji a zařízeními - Určování hladin emisního akustického tlaku na stanovišti obsluhy a dalších stanovených místech s použitím přibližných korekcí na prostředí |
| ČSN EN ISO 3746:2011 | Akustika - Určování hladin akustického výkonu a hladin akustické energie zdrojů hluku pomocí akustického tlaku - Provozní metoda s měřicí obalovou plochou nad odrazivou rovinou |
| ČSN EN 303-5:2013 | Kotle pro ústřední vytápění - Část 5: Kotle pro ústřední vytápění na pevná paliva, s ruční a samočinnou dodávkou, o jmenovitém tepelném výkonu nejvýše 500 kW - Terminologie, požadavky, zkoušení a značení |
| ČSN 061008:1997 | Požární bezpečnost tepelných zařízení |
| ČSN EN 62233:2008 | Metody měření elektromagnetických polí spotřebičů pro domácnost a podobných přístrojů vzhledem k expozici osob |
| ČSN EN 60335 změna A1 | Bezpečnost elektrických spotřebičů pro domácnost a podobné účely. Část 1: Všeobecné požadavky |
| ČSN EN 15036-1:2007 | Kotle pro ústřední vytápění - Zkušební předpisy pro měření hluku šířeného vzduchem vyzařovaného zdroji tepla - Část 1: Emise hluku šířené vzduchem ze zdrojů tepla |

Kotel smí instalovat firma s platným oprávněním provádět jeho instalaci a údržbu.

Na instalaci musí být zpracován projekt dle platných předpisů.

Otopný systém musí být napuštěn vodou, která splňuje požadavky ČSN 07 7401 a zejména její tvrdost nesmí přesáhnout požadované parametry.

Tab. č. 3

| Doporučené hodnoty | | |
|-------------------------------|--------|--------|
| Tvrdost | mmol/l | 1 |
| Ca ²⁺ | mmol/l | 0,3 |
| Koncentrace celkového Fe + Mn | mg/l | (0,3)* |

*) doporučená hodnota

POZOR!!! Výrobce nedoporučuje použití nemrznoucí směsi.

a) k otopné soustavě

| | |
|--------------|--|
| ČSN 06 0310 | Tepelné soustavy v budovách – Projektování a montáž |
| ČSN 06 0830 | Tepelné soustavy v budovách – Zabezpečovací zařízení |
| ČSN 07 7401 | Voda a pára pro tepelná energetická zařízení s pracovním tlakem páry do 8 MPa. |
| ČSN EN 303-5 | Kotle pro ústřední vytápění – Část 5: Kotle pro ústřední vytápění na pevná paliva, s ruční a samočinnou dodávkou, o jmenovitém tepelném výkonu nejvýše 500 kW – Terminologie, požadavky, zkoušení a značení. |

b) na komín

| | |
|-------------|--------------------------------|
| ČSN 73 4201 | Navrhování komínů a kouřovodů. |
|-------------|--------------------------------|

c) vzhledem k požárním předpisům

| | |
|-------------------|---|
| ČSN 06 1008 | Požární bezpečnost tepelných zařízení. |
| ČSN EN 13501-1+A1 | Požární klasifikace stavebních výrobků a konstrukcí staveb - Část 1: Klasifikace podle výsledků zkoušek reakce na oheň. |

d) k soustavě pro ohřev TV

| | |
|-------------|--|
| ČSN 06 0320 | Tepelné soustavy v budovách – Příprava teplé vody – Navrhování a projektování. |
| ČSN 06 0830 | Tepelné soustavy v budovách – Zabezpečovací zařízení. |
| ČSN 75 5409 | Vnitřní vodovody |

e) k elektrické síti

| | |
|------------------------|---|
| ČSN 33 0165 | Elektrotechnické předpisy. Značení vodičů barvami nebo číslicemi. Prováděcí ustanovení |
| ČSN 33 1500 | Elektrotechnické předpisy. Revize elektrických zařízení. |
| ČSN 33 2000-1 ed. 2 | Elektrické instalace nízkého napětí - Část 1: Základní hlediska, stanovení základních charakteristik, definice |
| ČSN 33 2000-4-41 ed. 2 | Elektrické instalace nízkého napětí - Část 4-41: Ochranná opatření pro zajištění bezpečnosti - Ochrana před úrazem elektrickým proudem |
| ČSN 33 2000-5-51 ed. 3 | Elektrické instalace nízkého napětí - Část 5-51: Výběr a stavba elektrických zařízení - Všeobecné předpisy |
| ČSN 33 2130 ed. 2 | Elektrické instalace nízkého napětí - Vnitřní elektrické rozvody |
| ČSN 33 2180 | Elektrotechnické předpisy. Připojování elektrických přístrojů a spotřebičů. |
| ČSN 34 0350 ed. 2 | Bezpečnostní požadavky na pohyblivé příkony a šňůrová vedení |
| ČSN EN 60079-10-1 | Výbušné atmosféry – Část 10-1: Určování nebezpečných prostorů – Výbušné plynné atmosféry |
| ČSN EN 60079-14 ed.3 | Výbušné atmosféry – Část 14: Návrh, výběr a zřizování elektrických instalací |
| ČSN EN 60252-1 ed. 2 | Kondenzátory pro střídavé motory – Část 1: Všeobecně – Provedení, zkoušení, dimenzování – Bezpečnostní požadavky – Pokyny pro montáž a provoz. |
| ČSN EN 60335-1 ed.2 | Elektrické spotřebiče pro domácnost a podobné účely – Bezpečnost – Část 1: Všeobecné požadavky. |
| ČSN EN 60335-2-102 | Elektrické spotřebiče pro domácnost a podobné účely – Bezpečnost – Část 2-102: Zvláštní požadavky na spotřebiče spalující plynná, ropná a pevná paliva obsahující elektrické spoje. |
| ČSN EN 60445 ed. 4 | Základní a bezpečnostní zásady pro rozhraní člověk-stroj, značení a identifikaci - Identifikace svorek předmětů, konců vodičů a vodičů |
| ČSN EN 61000-6-3 ed. 2 | Elektromagnetická kompatibilita (EMC) – Část 6-3: Kmenové normy – Emise – Prostředí obytné, obchodní a lehkého průmyslu. |

4.2 Možnosti umístění

Umístění kotle v obytném prostoru (včetně chodeb) je zakázáno!

Do místnosti, kde bude kotel instalován, musí být zajištěn trvalý přívod vzduchu pro spalování a větrání.

Při instalaci a užívání kotle musí být dodrženy všechny požadavky ČSN 06 1008.

Kotel v systému ústředního topení musí být připojený na samostatný komínový průduch. Komín se správným tahem je základním předpokladem pro dobrou funkci kotle. Ovlivňuje jak výkon kotle, tak jeho účinnost. Použití kouřových kolen není vhodné. Kouřovod od kotle do komínového průduchu musí být co nejkratší, pokud možno bez kolen se sklonem od kotle nahoru. Komín musí mít předepsaný tah (dle velikosti kotle – viz návod). Musí být dobře utěsněn a zaizolován, aby nedocházelo ke kondenzaci vodní páry a dehtu.

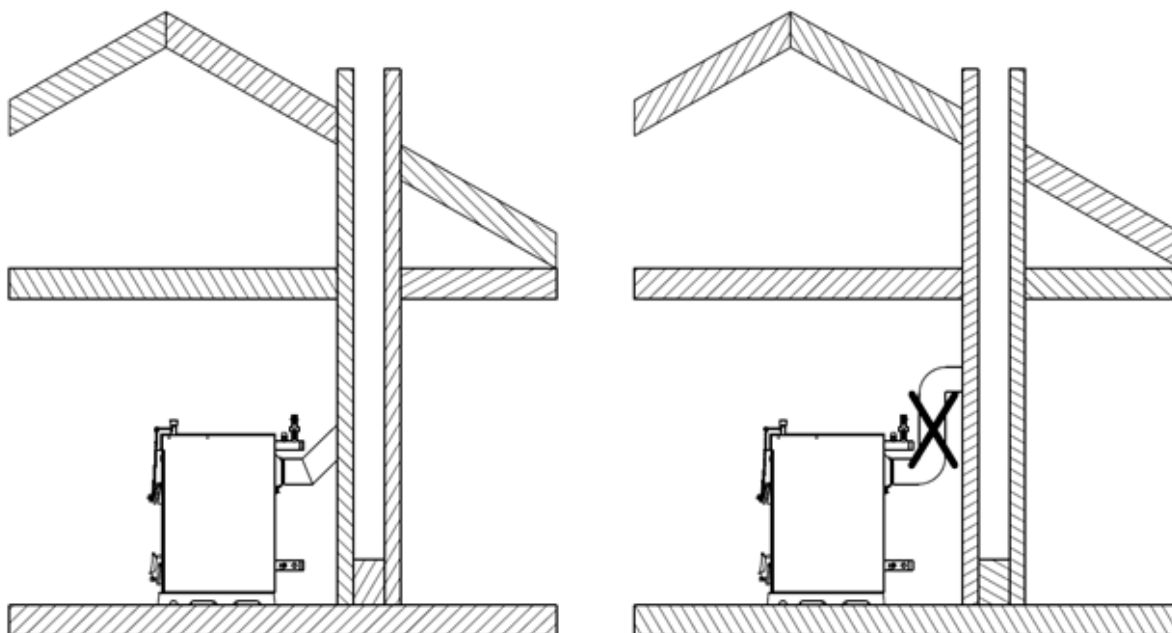

Obr. č. 6 Připojení kotle ke komínu

Umístění kotle vzhledem k požárním předpisům:

Při instalaci kotle velikosti 5, 6 a 7 článků doporučujeme použití originálního, litinového podstavce (viz. Obr. č. 8) dodávaného výrobcem. V případě umístění kotle bez podstavce, je nutno dodržet podmínky uvedené v bodě 1.

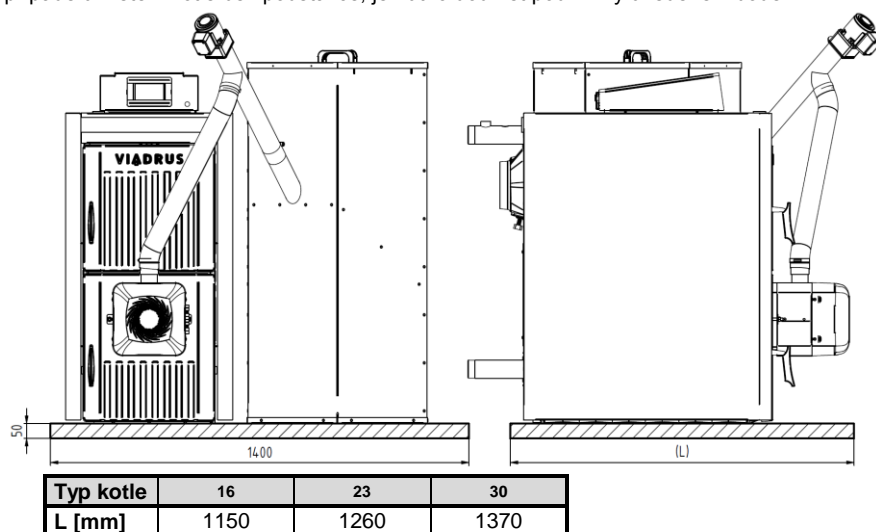

Obr. č. 7 Rozměry podezdívky

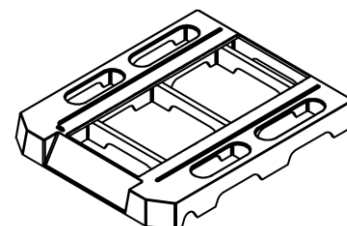

Obr. č. 8 Litinový podstavec kotle

- Umístění na podlaze z nehořlavého materiálu (Obr. č. 7):
 - kotel postavit na nehořlavou podložku přesahující půdorys kotle na stranách o 20 mm a pouze na hloubku kotlového tělesa;
 - je-li kotel umístěn ve sklepě, doporučujeme jej umístit na podezdívku vysokou minimálně 50 mm;
 - kotel je nutné umístit do středu podstavce.
- Bezpečná vzdálenost od hořlavých hmot
 - při instalaci i při provozu kotle je nutno dodržovat bezpečnou vzdálenost 200 mm od hořlavých hmot stupně hořlavosti A1, A2, B a C (D);
 - pro lehce hořlavé hmoty stupně hořlavosti E (F), které rychle hoří a hoří samy i po odstranění zdroje zapálení (např. papír, lepenka, kartón, asfaltové a dehtové lepenky, dřevo a dřevovláknité desky, plastické hmoty, podlahové krytiny) se bezpečná vzdálenost zdvojnásobuje, tzn. na 400 mm;
 - bezpečnou vzdálenost je nutné zdvojnásobit také v případech, kdy třída reakce na oheň není prokázána.

Tab. č. 4 Třída reakce na oheň

| Třída reakce na oheň | Příklady stavebních hmot a výrobků zařazené do třídy reakce na oheň (výběr z ČSN EN 13501-1+A1) |
|--------------------------------|--|
| A1 – nehořlavé | žula, pískovec, betony, cihly, keramické obkládačky, malty, protipožární omítky,... |
| A2 – nesnadno hořlavé | akumin, izumin, heraklit, lignos, desky a čedičové plsti, desky ze skelných vláken,... |
| B – těžce hořlavé | dřevo bukové, dubové, desky hobrex, překližky, werzalit, umakart, sirkolit,... |
| C (D) – středně hořlavé | dřevo borové, modřínové, smrkové, dřevotřískové a korkové desky, pryžové podlahoviny,... |
| E (F) – lehce hořlavé | asfaltová lepenka, dřevovláknité desky, celulózové hmoty, polyuretan, polystyren, polyethylen, PVC,... |

Umístění kotle vzhledem k potřebnému manipulačnímu prostoru:

- základní prostředí AA5/AB5 dle ČSN 33 2000-1 ed. 2;
- před kotlem musí být ponechán manipulační prostor minimálně 600 mm;
- minimální vzdálenost mezi zadní částí kotle a stěnou 400 mm;
- alespoň z jedné boční strany zachovat prostor pro přístup k zadní části kotle minimálně 400 mm.
- nad kotlem alespoň 650 mm pro možnost pro případ vyjmutí podávacího šneku.

Umístění paliva:

- **pro správné spalování v kotli je nutno používat palivo suché.** Výrobce doporučuje skladovat palivo ve sklepních prostorech nebo minimálně pod přístřeším;
- je vyloučeno palivo ukládat za kotel nebo skládat ho vedle kotle ve vzdálenosti menší než 400 mm;
- je vyloučeno palivo ukládat před kotel.
- je vyloučeno ukládat palivo mezi dva kotle v kotelně;
- výrobce doporučuje dodržovat vzdálenost mezi kotlem a palivem min. 1000 mm nebo umístit palivo do jiné místnosti, než je instalován kotel.

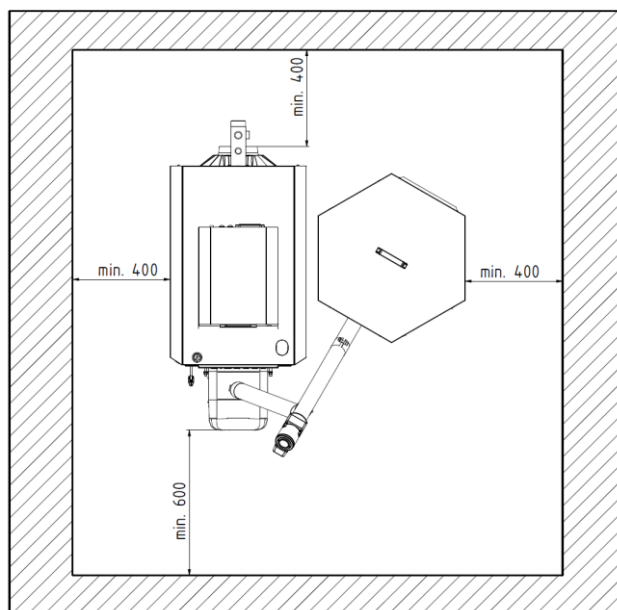

Obr. č. 9 Umístění kotlů v kotelně

Umístění kotle vzhledem k elektrické síti:

- kotel musí být umístěn tak, aby vidlice v zásuvce (230 V/50 Hz) byla vždy přístupná.

Do místnosti, kde bude kotel instalován, musí být zajištěn trvalý přívod vzduchu pro spalování a případné větrání (spotřeba vzduchu kotle VIADRUS U22 Economy Pellet 16 činí asi 60 m³ · h⁻¹, VIADRUS U22 Economy Pellet 23 činí asi 75 m³ · h⁻¹, VIADRUS U22 Economy Pellet 30 činí asi 90 m³ · h⁻¹).

Připojení potrubí otopného systému, případně potrubí topné vložky ohříváče, musí provést oprávněná osoba.

UPOZORNĚNÍ: Při napojení kotle na otopný systém musí být v nejnižším místě a co nejbližší kotle umístěn vypouštěcí kohout.

5 Uvedení do provozu - pokyny pro smluvní servisní organizaci

Uvedení kotle do provozu smí provádět pouze smluvní servisní organizace oprávněná k provádění této činnosti.

5.1 Dodávka a příslušenství

Kotel je dodáván tak, že na jedné paletě je umístěno kompletní kotlové těleso. Zvlášť je zabalen plášť kotle. Příslušenství je uloženo uvnitř kotlového tělesa, přístupné po otevření čistících dvířek. Na druhé paletě je uložen hořák, podavač paliva a jejich příslušenství. Kotel je zabalen do přepravního obalu a během dopravy se nesmí překlápět, je pouze dovoleno naklonění do stran k sejmutí obalu z kotlového tělesa.

Standardní příslušenství:

- | | | | |
|--------|--|-----------------------------------|---------------------------------------|
| • 1 ks | kotlové těleso na paletě o příslušném počtu článků | • 1 ks | Plech krycí |
| • 1 ks | plášť kotlového tělesa | • 1 ks | Plech krycí pod hořákem |
| • 2 ks | trubka topné a vratné vody G 2" | • (VIADRUS U22 Economy Pellet 16) | |
| • 1 ks | čisticí nářadí - násada | • 1 ks | Plech krycí pod hořákem |
| • 1 ks | balíček | • (VIADRUS U22 Economy Pellet 23) | |
| • 1 ks | výrobní štítek | • 1 ks | Plech krycí pod hořákem |
| • 1 ks | ovládací skříň s řídicí jednotkou S.Control Touch | • (VIADRUS U22 Economy Pellet 30) | |
| • 1 ks | hořák PellasX dle velikosti a typu | • 1 ks | podavač PellasX |
| • 1 ks | izolace těsnění hořáku | • 1 ks | návod k obsluze a instalaci kotle |
| • 1 ks | trubka hořáku | • 1 ks | návod řídicí jednotky S.Control Touch |
| • 1 ks | těsnění hořáku | • 1 ks | záruční list |
| • 1 ks | Deska krycí | | |

Balíček:

- | | | | |
|--------|---------------------------------------|--------|-------------------|
| • 1 ks | zátka kotlová G 1 1/2" slepá | • 1 ks | pružina vlnitá |
| • 1 ks | těsnění pod zátku Ø 60x48x2 | • 1 ks | jímka |
| • 2 ks | těsnění pod přírubu 90 x 60 x 3 | • 1 ks | manometr |
| • 1 ks | napouštěcí a vypouštěcí kohout G 1/2" | • 1 ks | trubka hořáku |
| • 1 ks | kartáč | • 1 ks | páska zatlačovací |
| • 1 ks | pružinka kapiláry | • 4 ks | turbulátory |

Povinné příslušenství (není součástí dodávky):

- 1 ks pojišťovací ventil dle max. provozního přetlaku kotle (viz. tab. č. 1)

Na přání:

- 1 ks venkovní čidlo CT4 – P
- 1 ks pokojový regulátor ecoTOUCH
- 1 ks internetový modul NET CONTROL
- 1 ks rozšiřující modul topných okruhů a akumulární nádrže – modul B
- 1 ks ventil pojišťovací
- 1 ks čidlo CT4 – 4 m
- 1 ks zásobník paliva

Doplňková výbava (není součástí dodávky):

- Litinový podstavec pod kotel 5 článků (obj. kód 17657)
- Litinový podstavec pod kotel 6 článků (obj. kód 18522)
- Litinový podstavec pod kotel 7 článků (obj. kód 17658)

Nutné příslušenství (není součástí dodávky):

- Pojišťovací ventil 1 ks

Na přání zákazníka (není součástí dodávky):

- Filtr 3/4"

Vybavení kotle objednané jako „doplňková výbava, nutné příslušenství a na přání zákazníka“ není zahrnuto v základní ceně kotle.

5.2 Postup montáže

5.2.1 Instalace kotlového tělesa

5.2.1.1 Instalace kotlového tělesa

1. Ustavit kotlové těleso na podstavec nebo podezdívku (podložku).
2. Mezi přírubu topné vody a kotel vložit těsnění $\varnothing 90 \times 60 \times 3$, poté namontovat pomocí 4 ks matic M 10 a 4 ks podložek 10,5 ke kotli. (dle dispozic kotelny). Výstup topné vody propojit svarem s topným systémem.
3. Mezi přírubu vratné vody a kotel vložit těsnění $\varnothing 90 \times 60 \times 3$, poté namontovat pomocí 4 ks matic M 10 a 4 ks podložek 10,5 ke kotli. Spodní výstup vratné vody propojit svarem s topným systémem.
4. Namontovat vypouštěcí ventil do příruby vratné vody.
5. Otvor se závitem JS 6/4" v předním článku zaslepit zátkou JS 6/4". Pod zátku umístit těsnění $\varnothing 60 \times 48 \times 2$.
6. Doporučuje se použít na vstup a výstup topné vody uzavírací ventily, jelikož bez těchto ventilů bude nutno při vyčištění filtru vypustit celý systém.

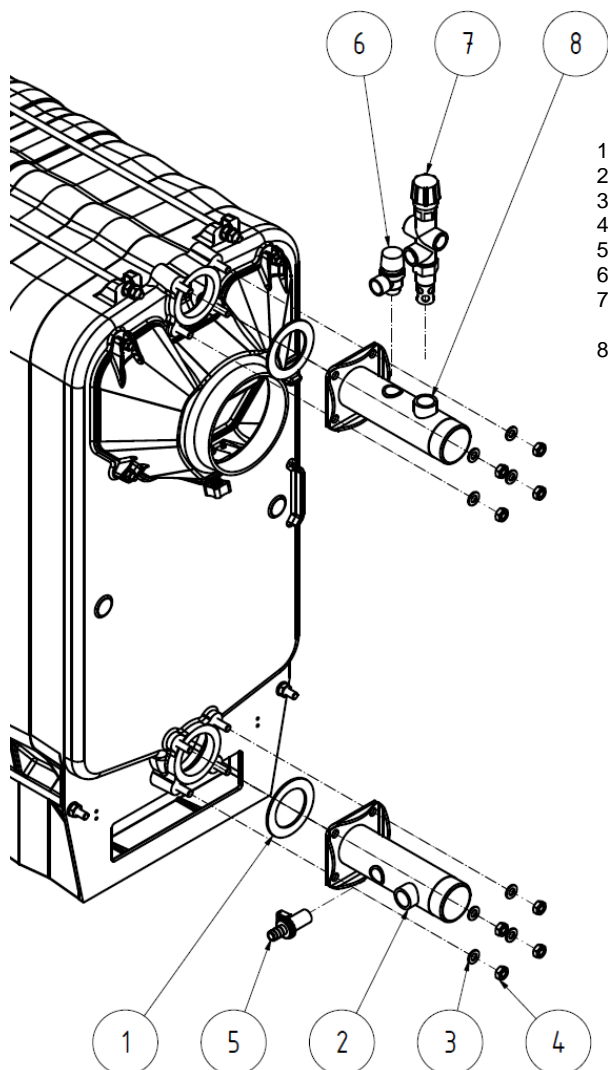

1. Těsnění $\varnothing 90 \times 60 \times 3$
2. Příruba vratné vody
3. Podložka 10,5
4. Matice M10
5. Napouštěcí a vypouštěcí kohout (*není součástí standardní dodávky*)
6. Pojistovací ventil (*není součástí standardní dodávky*)
7. Dvoucestný bezpečnostní ventil DBV 1 -02 (*není součástí standardní dodávky*)
8. Příruba topné vody

Obr. č. 10 Instalace kotlového tělesa

5.2.1.2 Umístění desky krycí a plechu krycího

1. Do spodní části spalovací komory umístíme plech krycí (1).

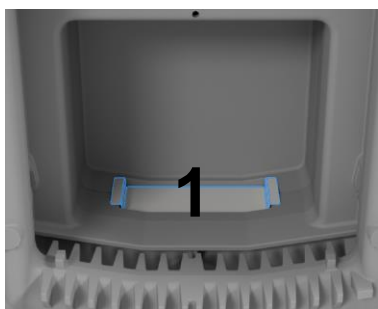

Obr. č. 11

2. Vložíme desku krycí (2) do otvoru v předposledním článku. Rovnou hranou se opře o zadní článek a výstupek na desce krycí se vloží do mezery mezi předposlední článek a střední článek.

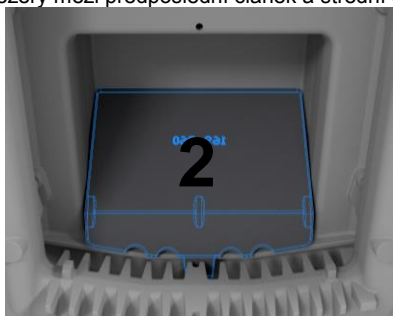

Obr. č. 12

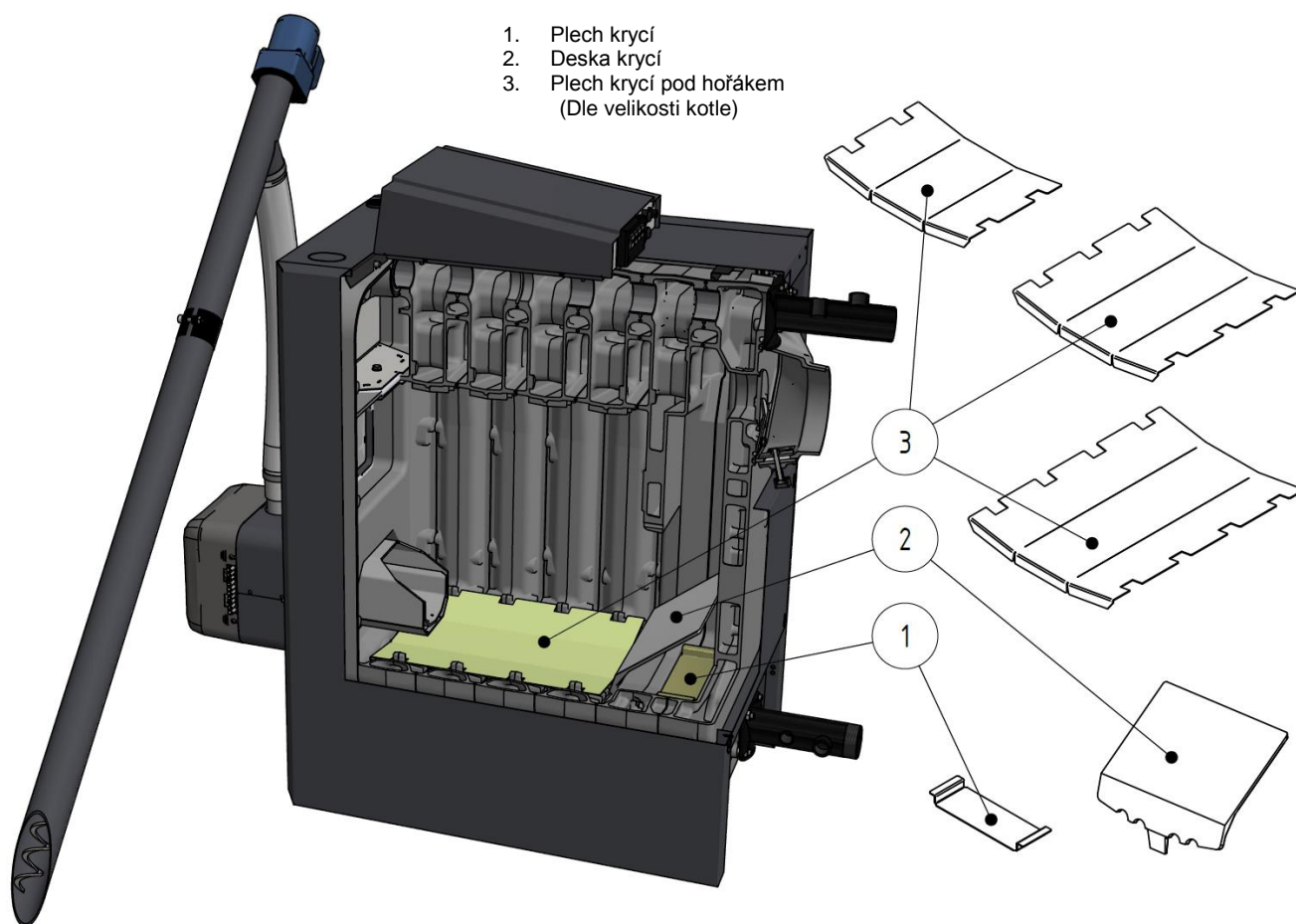

Obr. č. 13 Umístění tvarovek do spalovací komory kotle VIADRUS U22 Economy

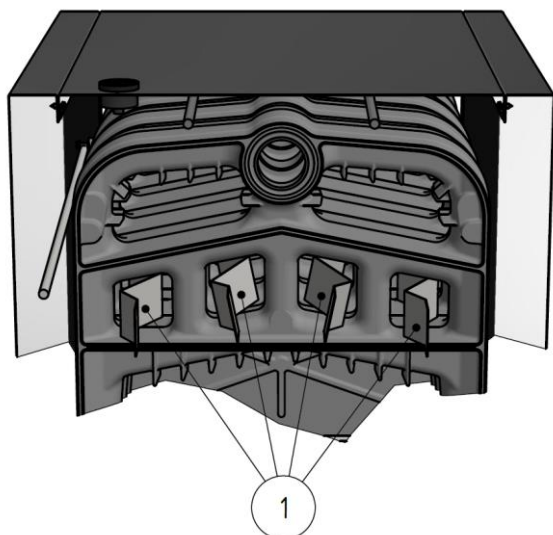

1. Turbulátory dle velikosti kotle

Obr. č. 14 Umístění turbulátorů v kotli

5.2.2 Montáž pláště a elektroinstalace

Kabely elektroinstalace se nesmí přímo dotýkat kotlového tělesa.

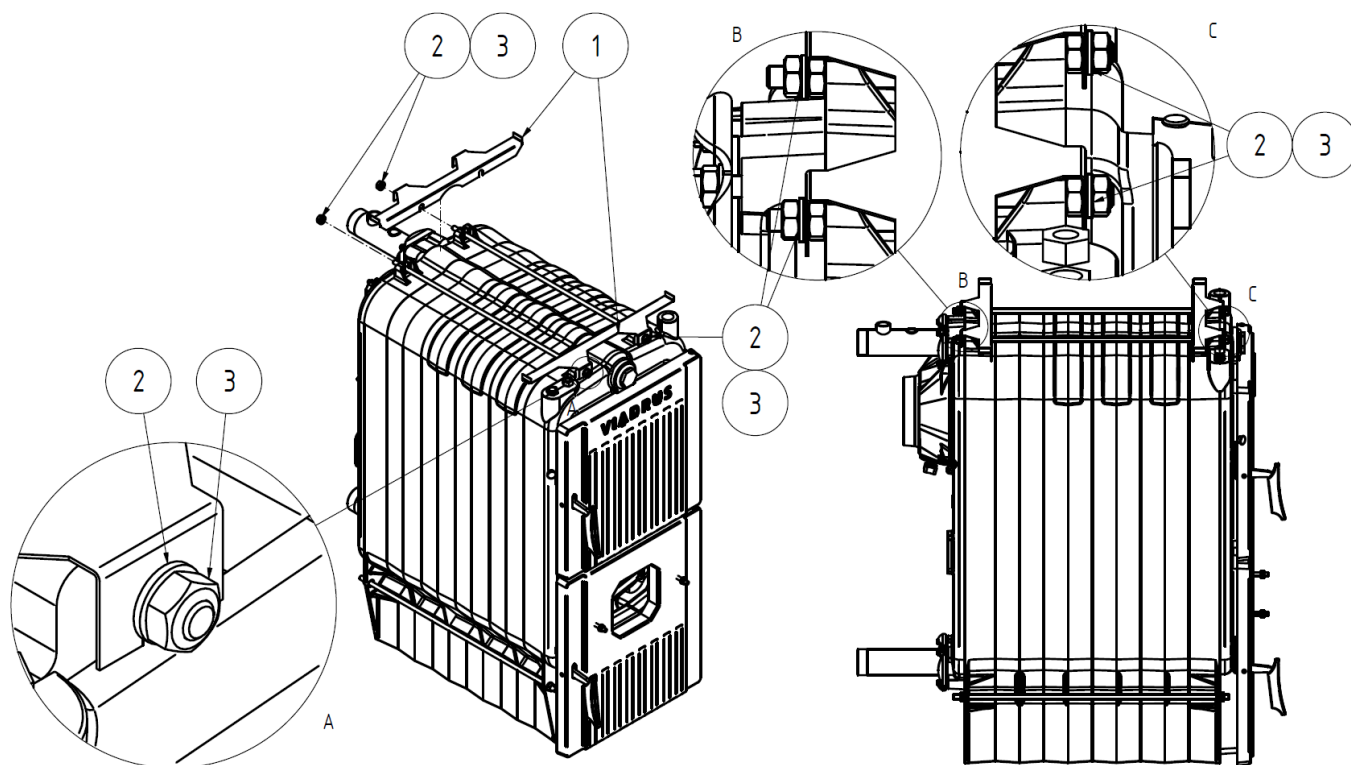

Obr. č. 15 Montáž konzolí pláště

1. Konzola snižená
2. Podložka 10
3. Matice M10

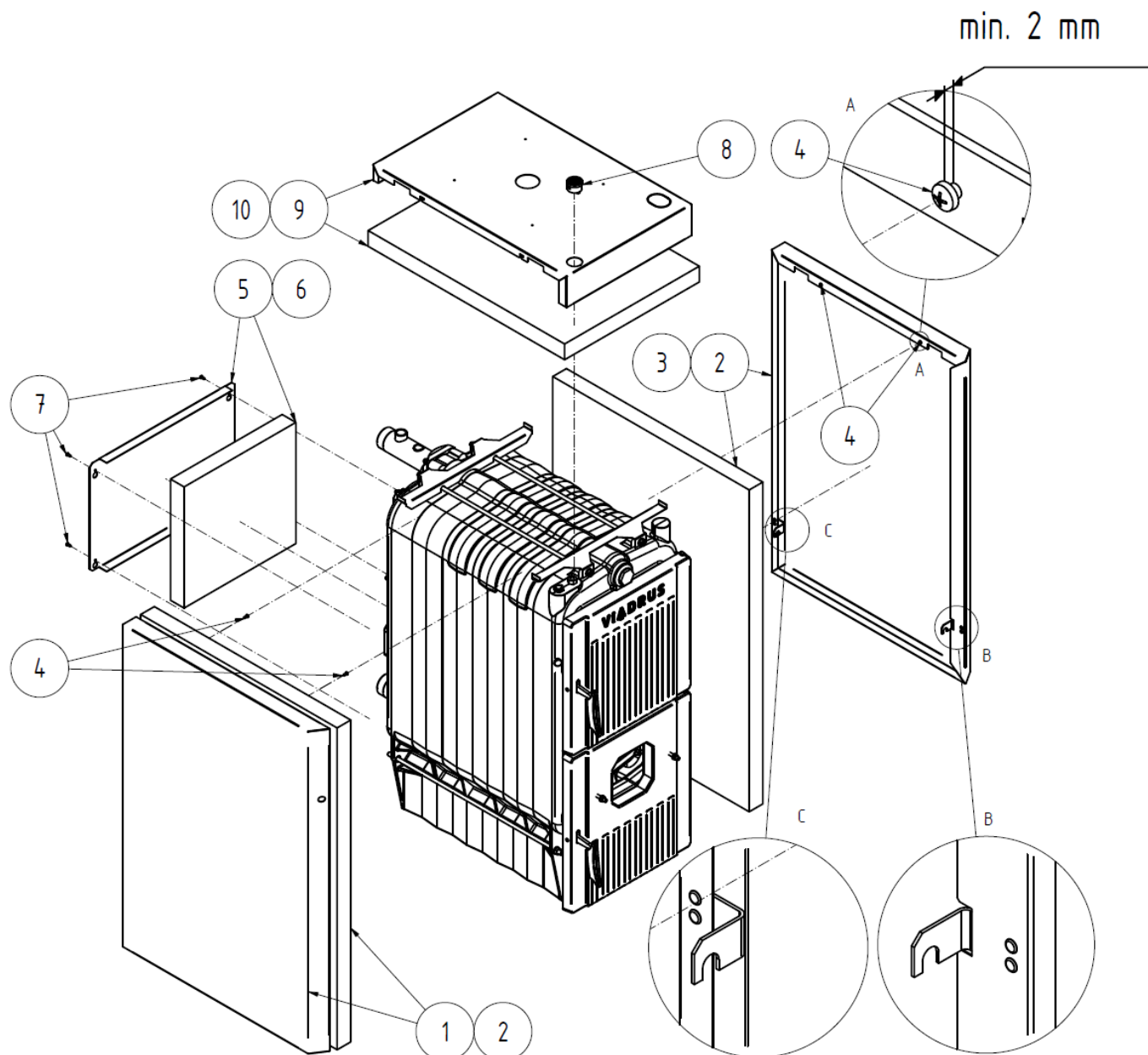

Obr. č. 16 Montáž bočních dílů pláště

1. Levý boční díl pláště
2. Izolace bočního dílu pláště
3. Pravý boční díl pláště
4. Šroub 4,8 x 13
5. Zadní díl pláště
6. Izolace plechu zadního
7. Šroub 4,8 x 13
8. Termomanometr
9. Horní díl pláště
10. Izolace horního dílu pláště

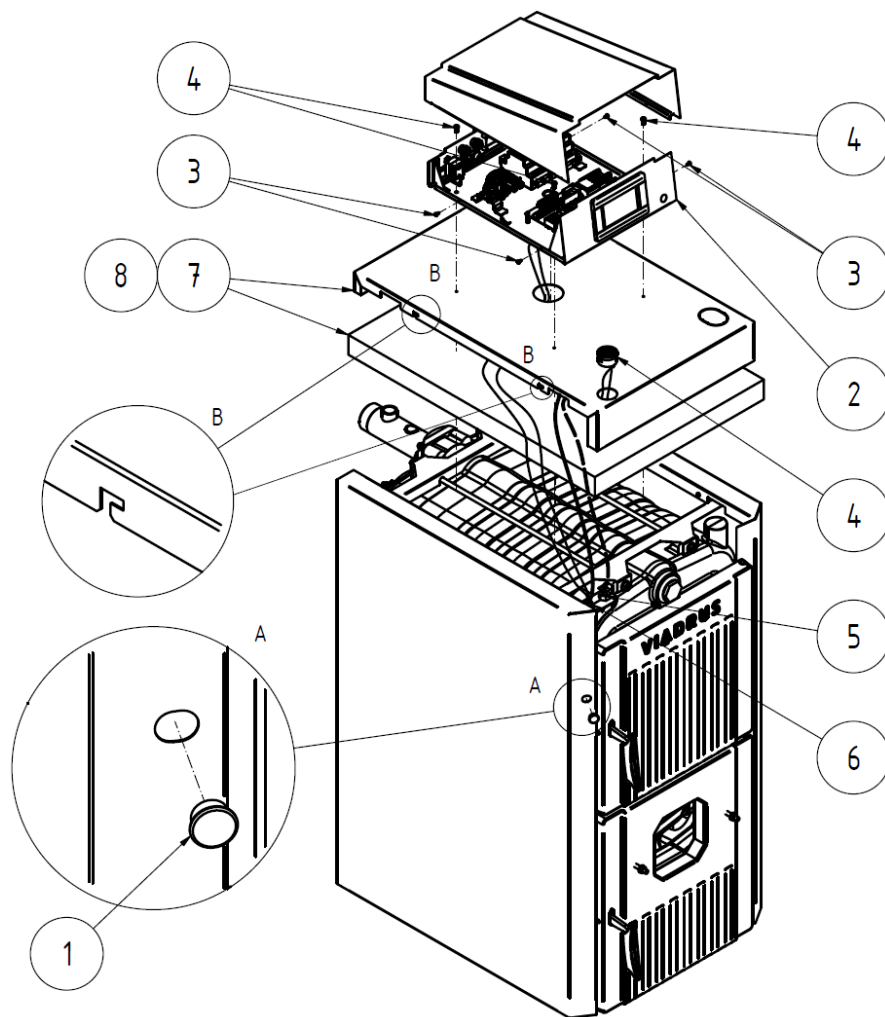

Obr. č. 17 Montáž horního dílu pláště

1. Záslepka
2. Ovládací skříňka
3. Šroub ST3,5x9,5
4. Šroub ST4,8x13
5. Jímka manometru
6. Jímka teplotních čidel
7. Izolace horního dílu pláště
8. Horní díl pláště

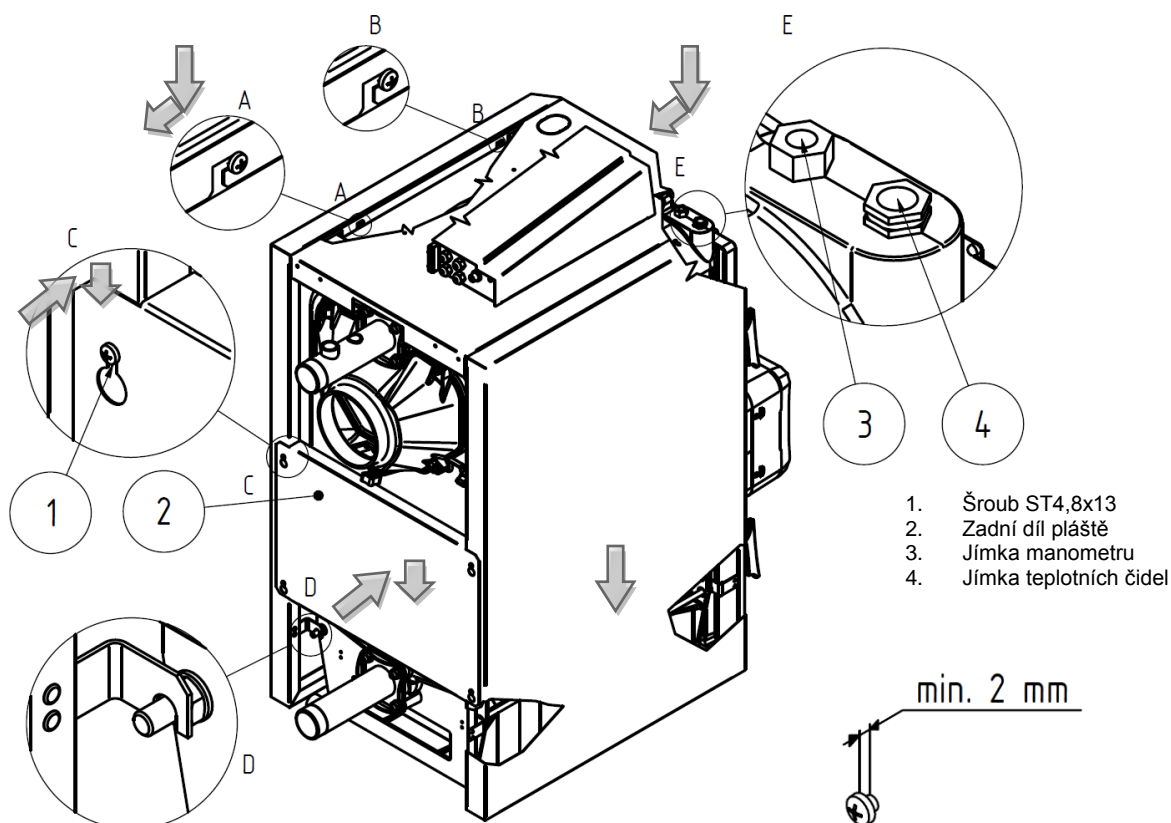

Obr. č. 18 Montáž zadního dílu pláště a nasunutí horního dílu pláště

1.

5.2.3 Montáž hořáku

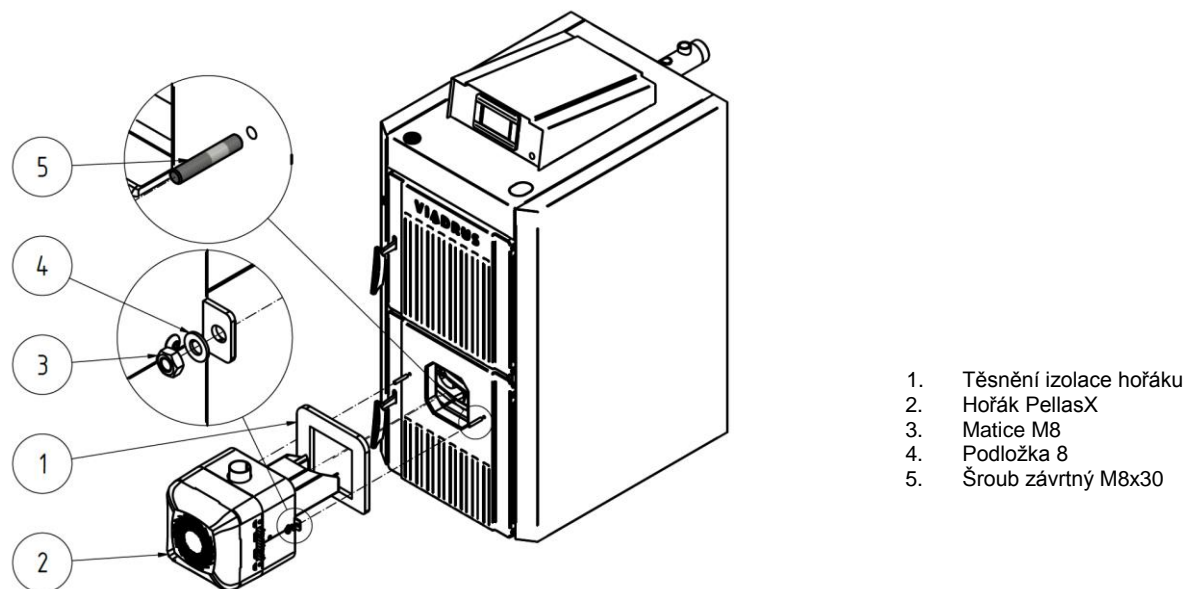

Obr. č. 19 Montáž hořáku

2. Na hořák nasadit izolaci hořáku.(1)
3. Na spodní dvířka našroubovat 2x šroub závrtný M8x30
4. Hořák s izolací nasadit na závrtné šrouby a upevnit pomocí 2 ks matic M8 a 2 ks podložek 8,4.

5.2.4 Montáž izolací příkládacích dveří

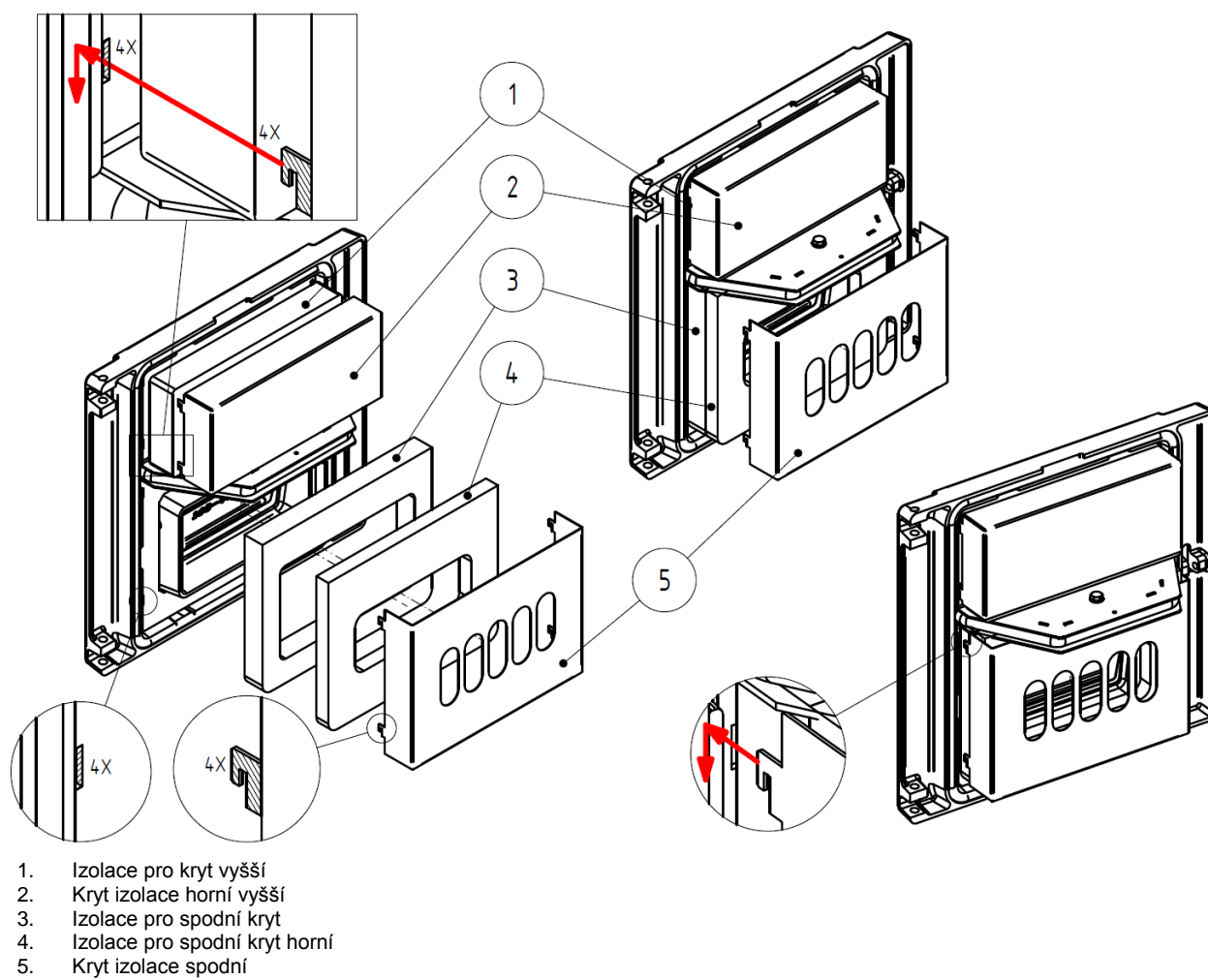

Obr. č. 20 Montáž izolací příkládacích dveří

5.2.5 Zásobník paliva (není součástí dodávky)

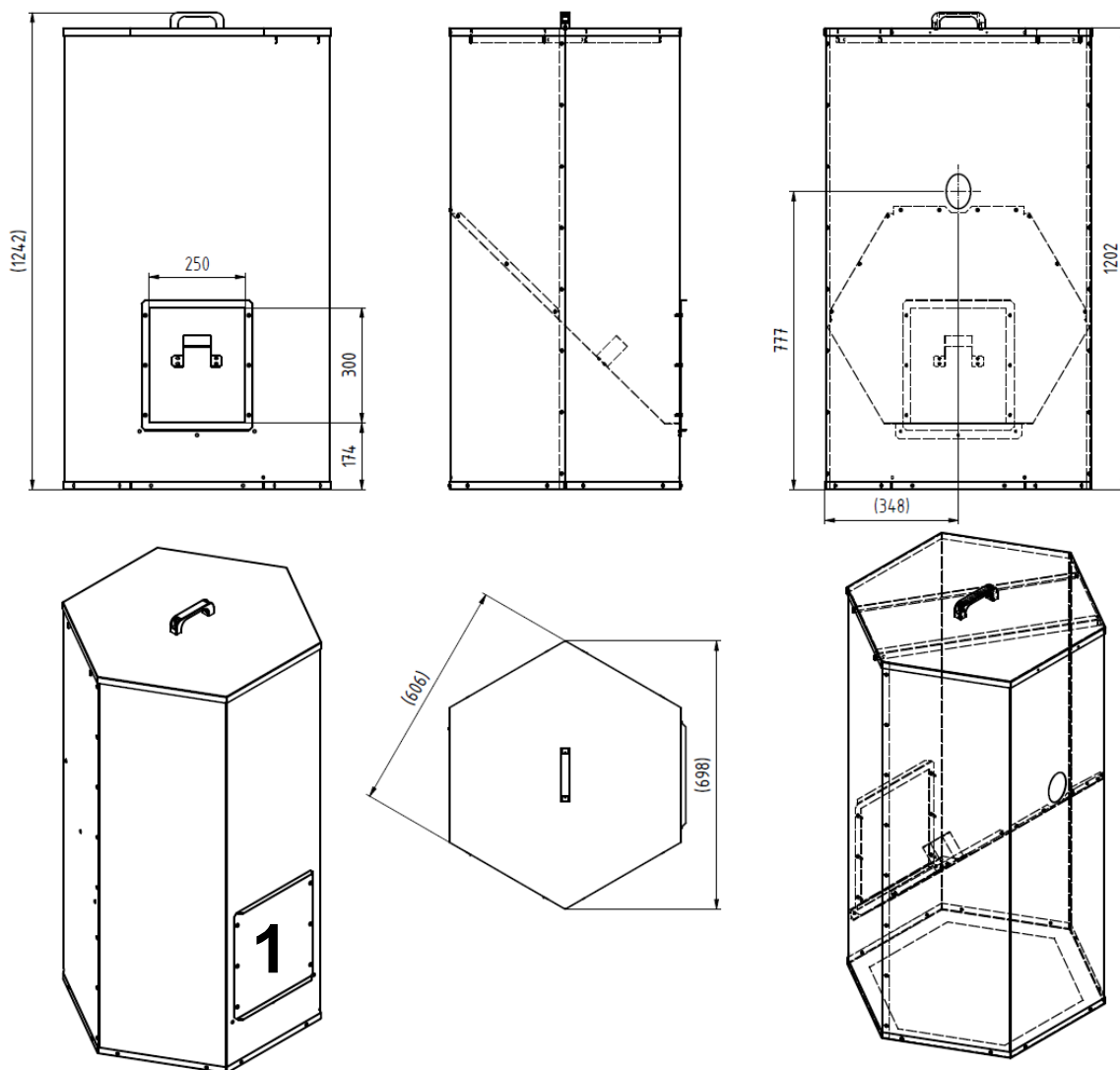

1. Plech čistící

Obr. č. 21 Zásobník paliva (není součástí dodávky)

5.2.6 Montáž podavače paliva

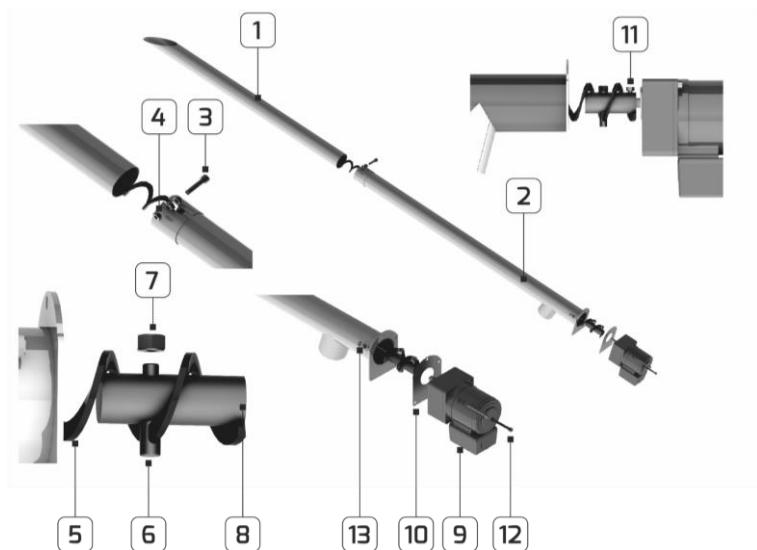

1. Horní díl podavače
2. Dolní díl podavače
3. Šroub M8 x 30 (imbus)
4. Matice M8 s podložkou 8,4
5. Šnekovnice
6. Čep
7. Matice
8. Unašeč
9. Motor
10. Záslepka podavače
11. Přítlačný šroub
12. Šroub M5 x 50
13. Matice M5

Obr. č. 22 Podavač paliva



Obr. č. 23 Montáž šnekovnice podavače

1. Spojit horní (1) a dolní díl (2) podavače pomocí 1 ks šroubu M8 x 30 (3), matice M8 s podložkou 8,4 (4).
2. Čep (6) umístit do otvoru v unašeči (8), poté vložit šnekovnici (5) do čepu (6) a utáhnout pomocí matice (7).
3. Na čep motoru (9) vložit záslepku podavače (10).
4. Unašeč se šnekovnicí (5+8) nasunout na čep motoru (9) a zajistit pomocí přítlačného šroubu (11).
5. Vsunout šnekovnici (4) do trubky podavače paliva (1+2) tak, aby končila v polovině vstupního otvoru (Obr. č. 23), (pokud šnekovnice přečnívá, je třeba ji zkrátit dle Obr. č. 23) a pomocí 4 ks šroubů M5 x 50 (12) a matic M5 (13) přišroubovat motor (9) k přírubě trubky.

5.2.7 Montáž podavače paliva na kotel

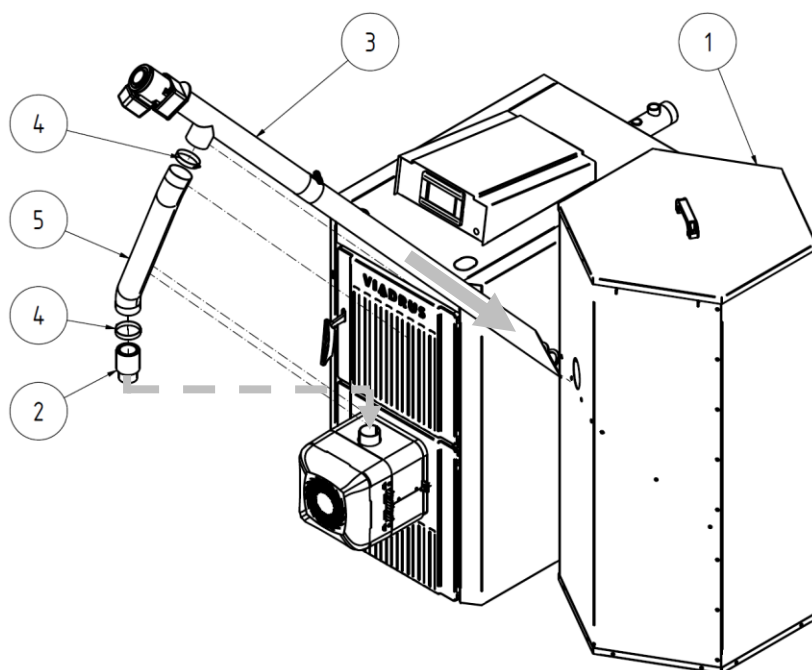

1. Zásobník paliva
2. Příruba hořáku
3. Podavač paliva
4. Objímka
5. Hadice podavače

Obr. č. 24 Montáž podavače paliva na kotel

1. Postavit zásobník paliva (1) vedle kotle.
2. Nasadit přírubu hořáku (2) na vstupní otvor hořáku.
3. Nasunout podavač paliva (3) do příruby podavače na zásobníku.
4. Nasadit na hadici podavače (5) 2 ks objímky (4).

5.3 Hydraulické schéma kotle

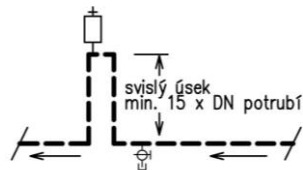
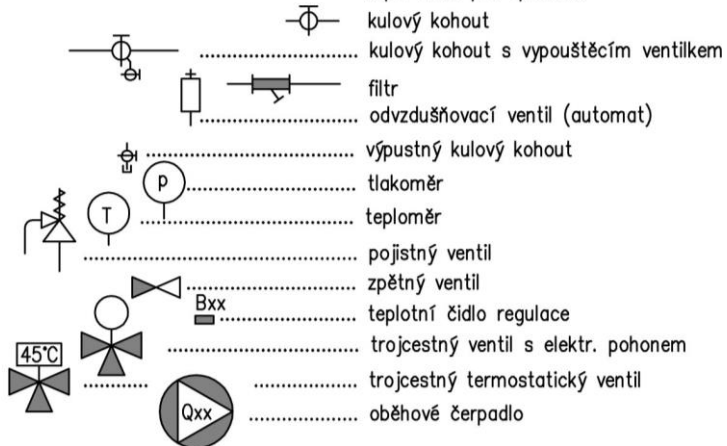
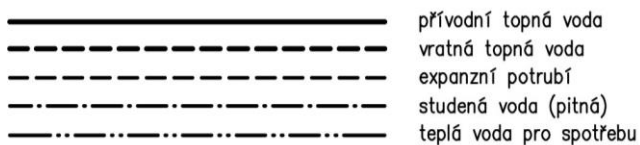

- 1 Automatický kotel VIADRUS s reg. S.Control Touch
- 2 Směšovaný topný okruh
- 3 Pokojový přístroj ecoSTER-TOUCH nebo pokojový termostat
- 4 Expanzní nádoba
- 5 DN zkratu = min. DN potrubí, délka min. 10x DN
- 6 Směšovací ventil SIEMENS se servopohonem
- 7 Zásobníkový ohřívač TV 230 V 3-bod.
- 8 Expanzní nádoba TV
- 9 Elektroohřev ovládan samostatně

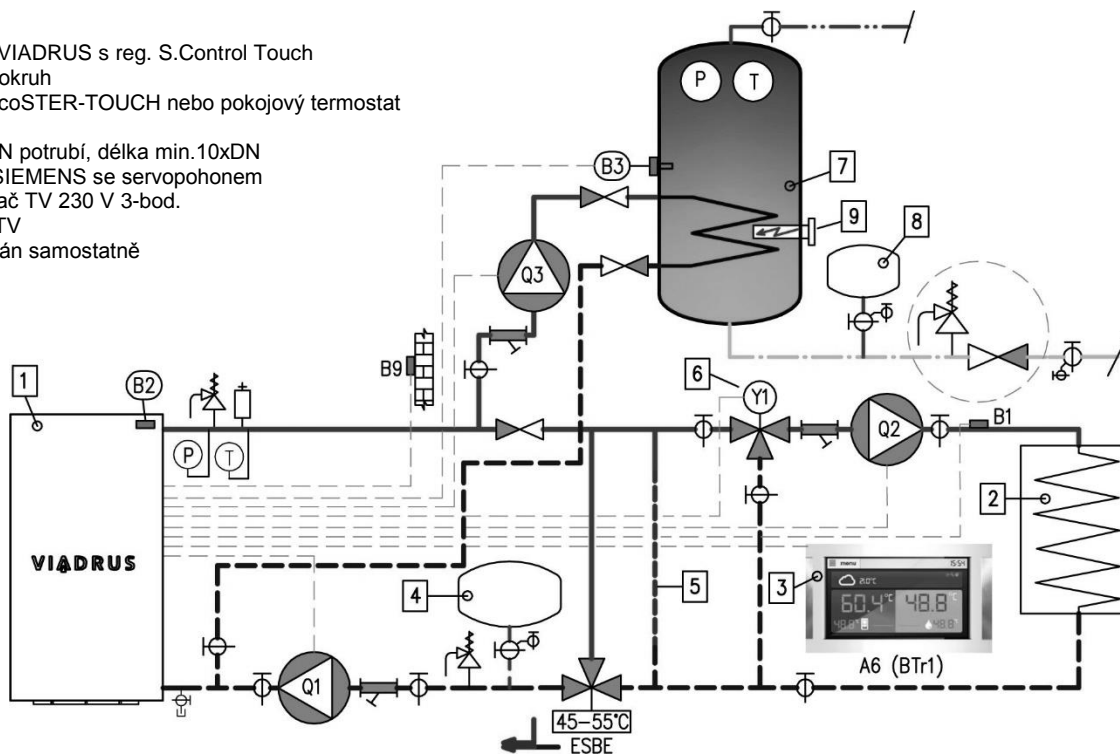

Obr. č. 25 Varianta se směšovaným topným okruhem a s ohřevem TV

5.4 Elektrické schéma zapojení

LEGENDA:

- A1 REGULÁTOR PellasX 890
- A6 POKOJOVÝ PŘÍSTROJ
- B1 ČIDLO TEPLoty TO1
- B2 ČIDLO TEPLoty KOTLE
- B3 ČIDLO TEPLoty TV
- B7 ČIDLO TEPLoty VRATNÉ VODY (P11000)
- B8 ČIDLO TEPLoty SPALIN (NEPOVINNÉ)
- B9 ČIDLO VENKOVNÍ TEPLoty
- BT1 BEZPEČNOSTNÍ TERMOSTAT
- BT11 POKOJOVÝ TERMOSTAT
- D OVLÁDACÍ PANEL
- F1 POJISTKA 20X5 mm - 6,3A/ 250V
- H1 SIGNALIZACE BT1
- K1 RELÉ ALARM/ REZERVNÍ ZDROJ, CÍRKULAČNÍ ČERPADLO
- M20 MOTOR PODAVAČE PALIVA
- Q1 ČERPADLO KOTLE
- Q2 TEPLota TO1
- Q3 TEPLota TV
- X1, X2, X3, X4 SVORKOVNICE REGULÁTORU
- X10 SVORKOVNICE KOTLE
- X20, X20.1 ZASTRČKA A ZÁSUVKA MOTORU
- X30 KONEKTOR HOŘÁKU PellasX
- Y1 TROJCESTNÝ VENTIL TO1
- ⊕ OCHRANNÁ SVORKOVNICE

BARVY VODIČŮ:

- bk ČERNÁ
- br HNĚDÁ
- bu MODRÁ
- gnye ZELENO-ŽLUTÁ
- gy ŠEDÁ
- rd ČERVENÁ
- wh BÍLÁ

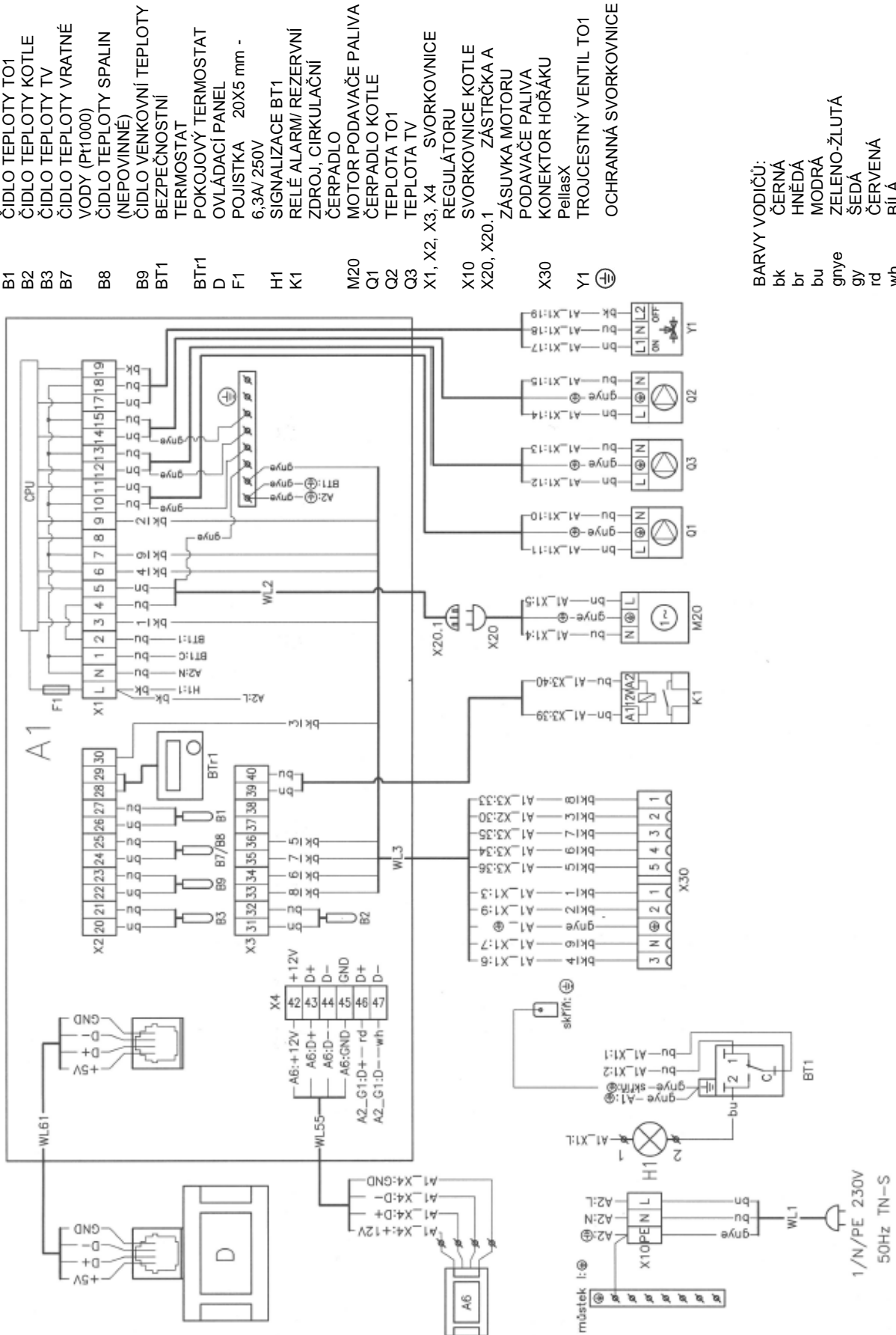

Obr. č. 26 Schéma zapojení hořáku Hybrid mini, Hybrid 35

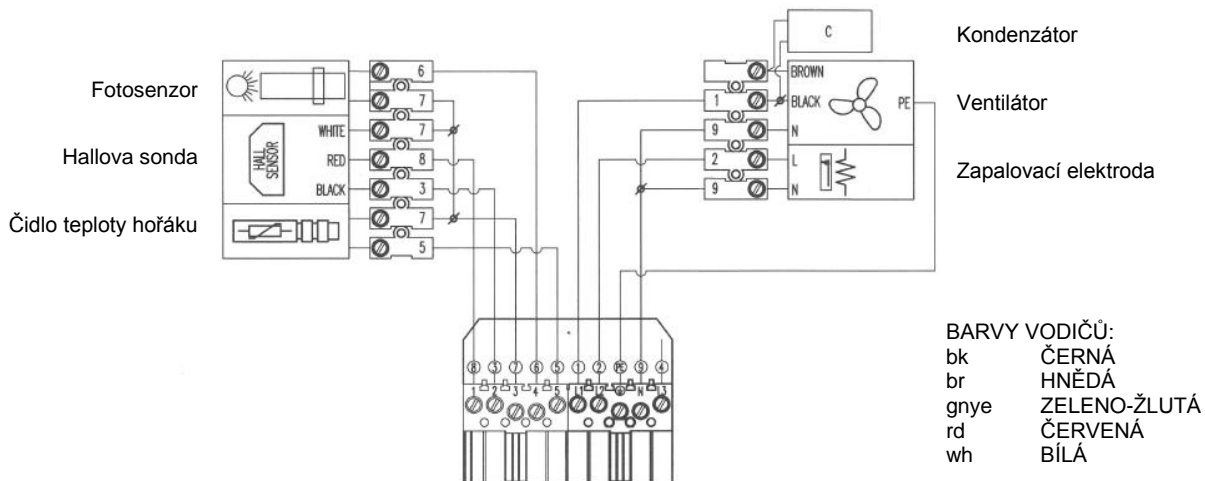

Obr. č. 27 Schéma zapojení hořáku Hybrid mini, Hybrid 35

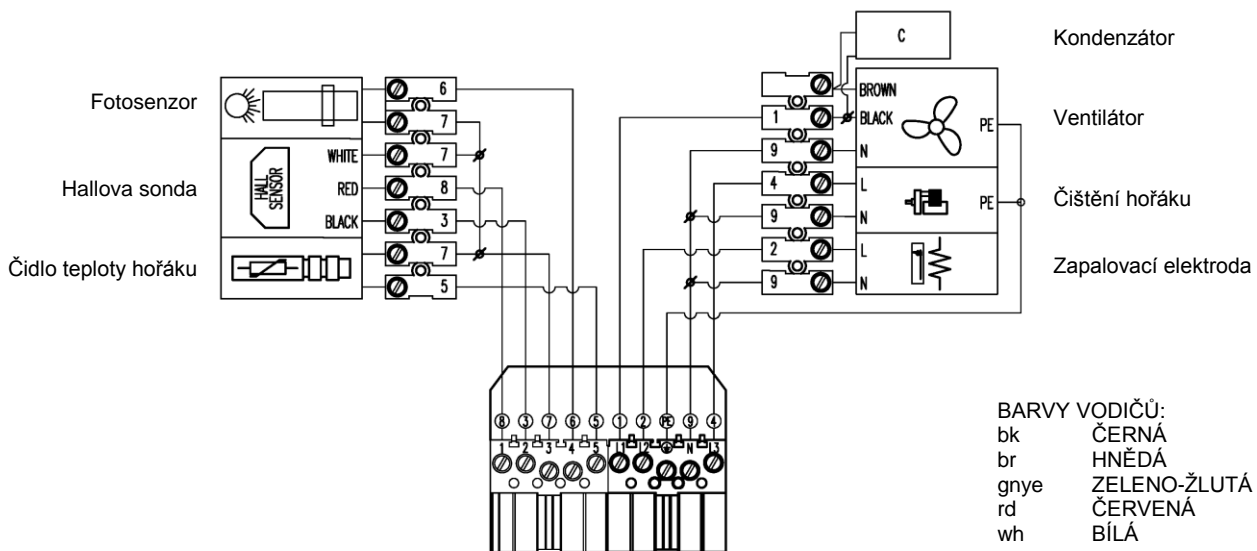

Obr. č. 28 Schéma zapojení hořáku M mini, M mini 35 (čistitelný typy)

- Legenda:
- A1 REGULÁTOR PeliasX 890
 - A6 POKOJOVÝ PŘÍSTROJ
 - B1 ČIDLO TEPLoty T01
 - B2 ČIDLO TEPLoty KOTLE
 - B3 ČIDLO TEPLoty TV
 - B7 ČIDLO TEPLoty VRATNÉ VODY (P11000)
 - B8 ČIDLO TEPLoty SPALIN(NEPOVINNÉ)
 - B9 ČIDLO VENKOVNI TEPLoty
 - BT1 BEZPEČNOSTNÍ TERMOSTAT
 - BT11 POKOJOVÝ TERMOSTAT
 - D OVLÁDACÍ PANEL
 - F1 POJISTKA 20X5 mm - 6,3A/ 250V
 - ⊕ OCHRANÁ SVORKOVNICE

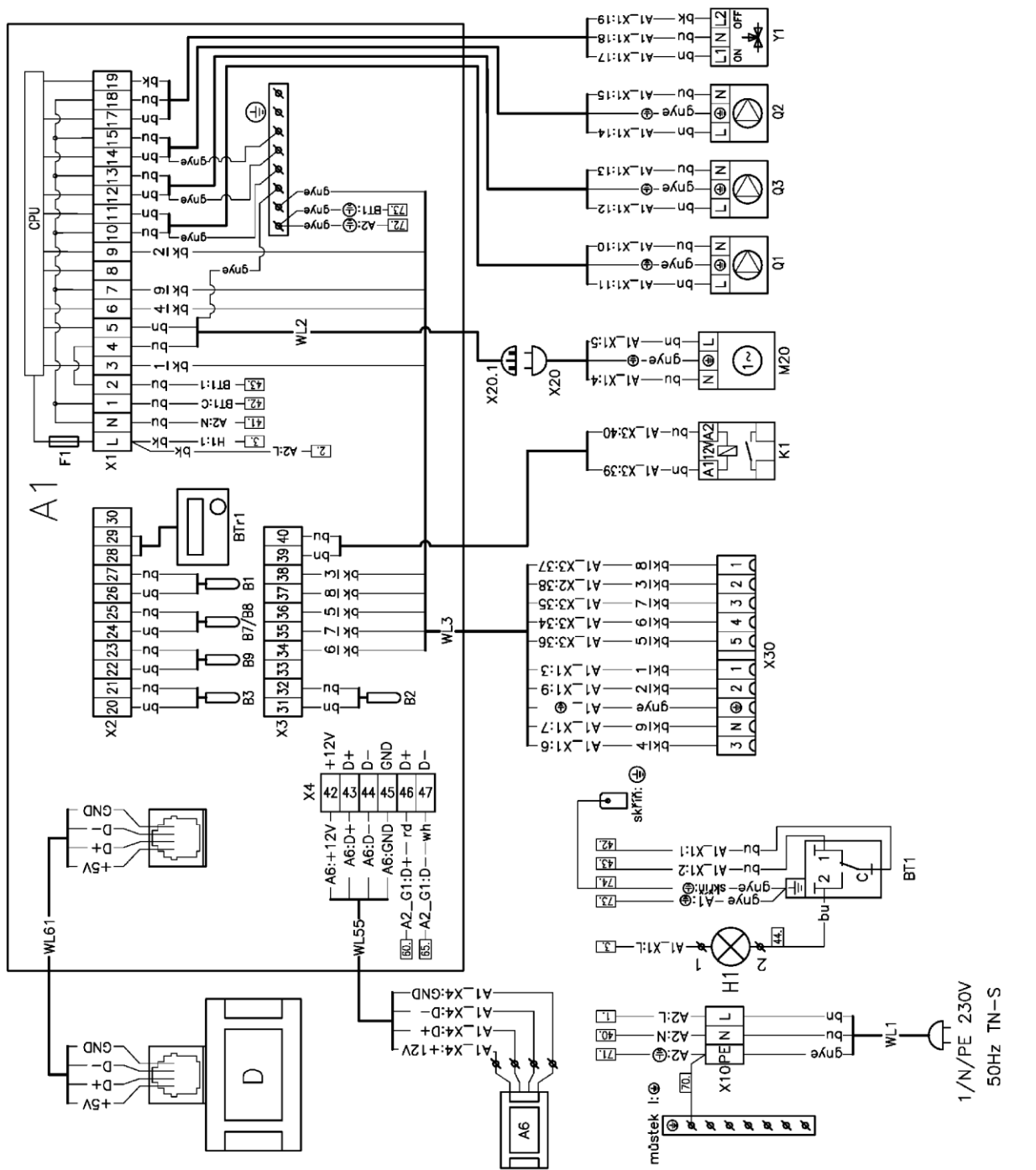

Obr. č. 29 Schéma zapojení hořáku M mini, M mini 35 (čištění typy)

5.5 Kontrolní činnost před spuštěním

Před uvedením kotle do provozu je nutno zkontrolovat:

- a) **naplnění otopného systému vodou**
Voda pro naplnění kotle a otopné soustavy musí být čirá a bezbarvá, bez suspendovaných látek, oleje a chemicky agresivních látek. Její tvrdost musí odpovídat ČSN 07 7401 a je nezbytné, aby v případě, že tvrdost vody nevyhovuje, byla voda upravena. Ani několikanásobné ohřátí vody s vyšší tvrdostí nezabrání vyloučení solí na stěnách výměníku. Vysrážení 1 mm vápence snižuje v daném místě přestup tepla z kovu do vody o cca 10 %. Otopné systémy s otevřenou expanzní nádobou dovolují přímý styk topné vody s atmosférou. V topném období expandující voda v nádrži pohlcuje kyslík, který zvyšuje korozivní účinky a současně dochází ke značnému odpařování vody. K doplnění je možné použít jen vody upravené na hodnoty dle ČSN 07 7401. Otopnou soustavu je nutno důkladně propláchnout, aby došlo k vyplavení všech nečistot. Během topného období je nutno dodržovat stálý objem vody v otopném systému. Při doplňování otopné soustavy vodou je nutno dbát na to, aby nedošlo k přísávání vzduchu do systému. Voda z kotle a otopného systému se nesmí nikdy vypouštět nebo odebírat k použití kromě případů nezbytně nutných jako jsou opravy apod. Vypouštěním vody a napouštěním nové se zvyšuje nebezpečí koroze a tvorby vodního kamene. **Je-li třeba doplnit vodu do otopného systému, doplňujeme ji pouze do vychladlého kotle, aby nedošlo k poškození výměníku.**
- b) **těsnost otopné soustavy;**
- c) **připojení ke komínu - musí být schváleno kominickou firmou;**
Nezbytnou podmínkou k provozování tohoto kotle je vyložkování komínu z důvodu možné tvorby kondenzátu ve spalinách vlivem jejich nízké teploty, hlavně při min. výkonu kotle. Materiál komínové vložky musí být odolný chemickým účinkům kondenzátu.
- d) **těsnost hořáku; těsnost uzavření čistící víka kouřového nástavce, viz obr. v kapitole 7.1**
- e) **připojení k elektrické síti;**
Kotel se připojuje pohyblivým přívodem pomocí vidlice do normalizované zásuvky 230 V/50 Hz/10 A. Ochrana před úrazem elektrickým proudem musí být zabezpečena podle ČSN 33 2000-4-41 ed. 2.

Ukončení montáže a provedení topné zkoušky musí být zaznamenáno do „Záručního listu“.

5.6 Uvedení kotle do provozu

1. Zapojte zařízení do napájecí sítě (vložit zástrčku do zásuvky).
2. Ověřit správné zapojení a funkčnost připojených el. zařízení.
3. Před uvedením hořáku do provozu je nezbytné zkontrolovat všechna připojení a spoje hořáku s podavačem. Dále zkontrolovat šrouby upevňující hořák ke kotli a těsnění mezi hořákem a kotlem.
4. Kontrola těsnosti uzavření dusivky v horních dvířkách a ve spodní části zadního článku.
5. Stiskem otočného knoflíku a jeho následným otáčením zvolit režim Menu/Ruční řízení.
6. Naplňte zásobník paliva předepsaným palivem. Po doplnění zásobník pečlivě uzavřete, aby bylo zabráněno případnému nasávání vzduchu do hořáku přes podavač.
7. Ústí transportní hadice vytáhnout z plnicího hrdla hořáku a hadici vložit např. do nádoby, PE sáčku apod.
 - Zvolit režim Menu/Ruční řízení/Podavač/On
 - Vyčkat, až se podavač paliva naplní peletami (pelety se sypou do připravené nádoby).
 - Vypnout podavač v Menu/Ruční řízení/Podavač/Off.
 - Ústí transportní hadice upevnit zpět do plnicího hrdla hořáku.
 - Provést kalibraci dodávky paliva v menu Servisní nastavení (kód 1992)/Nastavení hořáku/Jiné/Kalibrace paliva (viz Návod k obsluze regulátoru S.Control Touch – kap. Kalibrace podavače).
8. Zkontrolovat nastavení parametrů v řídicí jednotce
9. Provést zátop kotle.
10. Zkontrolovat opětovně těsnost kotle.
11. Provést topnou zkoušku dle příslušných norem (viz. Záruční list).
12. Seznámit uživatele s obsluhou.
13. Provést zápis do Záručního listu.

Uvedení kotle do provozu smí provádět pouze odborné montážní firmy oprávněné k provádění této činnosti.





6 Obsluha kotle uživatelem



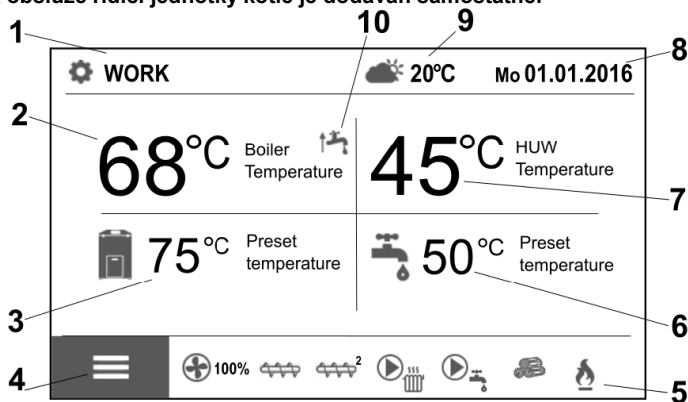



Návod k obsluze řídicí jednotky kotle je dodáván samostatně.

6.1 Obsluha kotle uživatelem – dotyková verze S.Control Touch

Návod k obsluze řídicí jednotky kotle je dodáván samostatně.







1. Provozní režim kotle: ZKOUŠKA PLAMENE, ZAPALOVÁNÍ, STABILIZACE, PRÁCE, VYHASÍNÁNÍ, ČIŠTĚNÍ, ÚTLUM, PROSTOJ, ALARM, RUČNÍ
2. Skutečná teplota kotle
3. Požadovaná teplota kotle
4. Vstup do Menu
5. Informační pole:
 -  ventilátor
 -  podavač 1 (v zásobníku paliva)
 -  podavač 2 (v hořáku kotle)
 -  čerpadla ÚV a TV
 -  zapalovač
6. Požadovaná teplota zásobníku TV
7. Skutečná teplota zásobníku TV
8. Den v týdnu a čas
9. Venkovní teplota
10. Pole funkcí, které mají vliv na požadovanou teplotu kotle

-  snížení požadované teploty kotle pokojovým termostatem - je dosaženo požadované teploty v místnosti
-  snížení požadované teploty kotle podle časových plánů
-  zvýšení požadované teploty kotle po dobu natápění zásobníku TV
-  zvýšení požadované teploty kotle od směšovače
-  řízení kotle podle venkovní křivky
-  zvýšení požadované teploty kotle po dobu natápění akumulární nádrže

Pravé i levé okno na hlavním displeji mohou prezentovat odlišné informace. Dotykem je možné změnit zobrazované informace mezi okruhy směšovače (1, 2, 3), informačním oknem, oknem TV.

Nastavení výstupní teploty kotle

- stiskněte 
- zvolte volbu **Teplota kotle nastavená**
- teplotu upravte pomocí tlačítek **+** a **-** (rozsah 55 - 85 °C)
- potvrďte volbou **OK** 
- návrat do hlavní nabídky pomocí  nebo .

6.2 Řídicí, regulační a zabezpečovací prvky

6.2.1 Bezpečnostní termostat

Bezpečnostní termostat je umístěn na Spodním dílu ovládací skříňky a slouží k zastavení chodu kotle při překročení bezpečnostní teploty. Bezpečnostní termostat je nutné nastavit na teplotu 100 °C, tj. na vyšší teplotu, než je nastavená maximální teplota kotle (90 °C). Po rozepnutí bezpečnostního termostatu se rozsvítí kontrolka signalizace bezpečnostního termostatu.(3) viz Obr. č. 30 Zastaví se podavač paliva a ventilátor. Deblokace bezpečnostního termostatu se musí provést manuálně – po odmontování krytky (4) viz Obr. č. 30 a stisknutím terčíku (5) viz Obr. č. 30

V případě opakovaného vypnutí bezpečnostního termostatu je nutno kotel odstavit z provozu a zjistit příčinu opakovaného přehřátí kotle. Po rozepnutí bezpečnostního termostatu primární čerpadlo (popřípadě čerpadlo TO) zůstává v chodu.

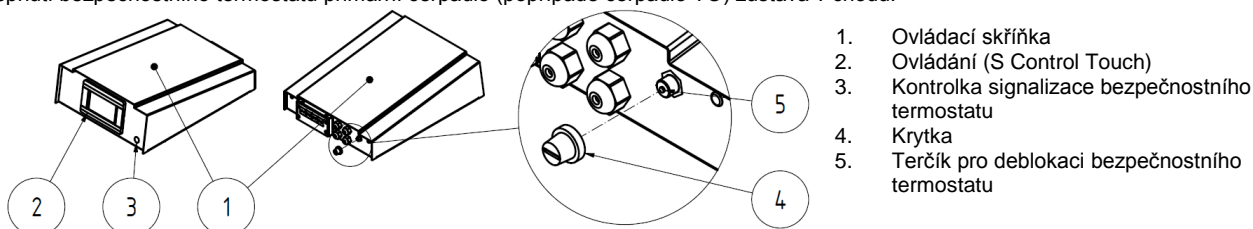

Obr. č. 30 Umístění bezpečnostního termostatu

7 Údržba

7.1 Čištění kotle

- 1.) Pravidelně odstraňovat popel ze spalovací komory a popelníkové zásuvky. Popel je nutno odkládat do nehořlavých nádob s víkem. Při práci je nutno používat ochranné pomůcky a dbát osobní bezpečnosti.
- 2.) **Minimálně 1 h před čištěním kotle je nutno jej odstavit z provozu (vč. elektrického odpojení).** Četnost čištění kotle je závislá na jakosti paliva. U pelet nepřesahujících 0,5 % popela se provádí čištění v 3 až 4 týdenních intervalech. Pelety s obsahem popela 1,5 % a vyšším způsobují, že kotel je třeba kontrolovat a čistit jednou týdně, dle potřeby i častěji. Čištěním kotle se rozumí odstranění popela, popř. nánosů z kotlového tělesa (spalovací komora, spalínové cesty apod.).
- 3.) Topeniště hořáku je nutno pravidelně čistit (v závislosti na provozování kotle). Po zchladnutí spalovací komory vyjmout topeniště, poklepem z něj vysypat ztvrdlý popel a zkontrolovat průchodnost otvorů pro přívod vzduchu! Toto je ovlivňováno kvalitou pelet. Nutno použít ochranné rukavice.
- 4.) Je nutno dbát na včasné doplňování paliva. Pokud v zásobníku zbývá jen malé množství paliva, musí být okamžitě doplněno, aby nedocházelo k nasávání „falešného“ vzduchu.
- 5.) Doporučujeme pravidelně čistit transportní hadici, neboť během přepravy paliva se uvnitř hadice usazují jemné částice, které by mohly nakonec bránit průchodu paliva skrz hadici. Usazená vrstva jemných palivových částic by se navíc mohla vznítit při zpětném šlehu plamene;
- 6.) Po ukončení čištění nebo po jakémkoliv manipulaci se podavačem paliva zkontrolujte správné uchycení transportní hadice na obou jejích koncích pomocí hadicových spon.
- 7.) Pro mírný přetlak v prostoru spalovací komory za provozu ventilátoru dbáme na dokonalou těsnost kotle (čisticí dvířka, popelníková dvířka, čisticí víko kouřového nástavce).

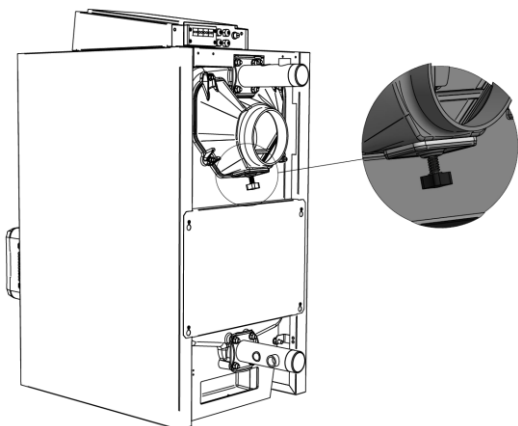

Obsluze kotle je zakázáno odnímání krytu hořáku nebo jakékoliv jiné zasahování do těchto celků. Může jej provést pouze způsobilý servisní pracovník.

7.2 Čištění hořáku



Pozor! Údržbu zařízení je možno provádět pouze po odpojení kotle a hořáku od el. sítě.

7.2.1 FOTOSENZOR

1. FOTOSENZOR HOŘÁKU JE NUTNÉ CO 3 MĚSÍCE VYČISTIT JEMNÝM HADŘÍKEM.
2. PO ODSTRANĚNÍ PLÁŠTĚ HOŘÁKU TAHEM VYJMOUT FOTOSENZOR (1), VYČISTIT JEJ A OPĚT UMÍSTIT ZPĚT.
3. NASADIT PLÁŠŤ HOŘÁKU ZPĚT.



Obr. č. 31 Umístění fotosenzoru v hořáku typu Hybrid mini, Hybrid 35



Obr. č. 32 Umístění fotosenzoru v hořáku typu M mini, M mini 35 (čistitelný typy)

7.2.2 Čištění trubky podavače paliva

V případě, že se do trubky podavače paliva dostane cizí předmět blokující jeho práci, začne se motor podavače přehřívat a tepelná ochrana motoru zastaví jeho chod.

Pro odstranění předmětu z trubky podavače je nutno:

1. Odpojit regulátor od el. sítě.
2. Odmontovat motor podavače.
3. Vysunout šnekovnici.
4. Odstranit z trubky popř. ze šnekovnice cizí předmět.
5. Opačným postupem zpět namontovat podavač paliva.
6. Zkontrolovat správný chod podavače paliva.

7.2.3 Čištění hořáku

Jednou z příčin poruchy hořáku může být znečištění hořáku. Dle kvality použitého paliva je nutno dle potřeby čistit ohniště hořáku od popela. Hořák je vybaven vyjímatelným ohništěm, viz Obr. č. 33.

Před vytažením ohniště je nutno jej důkladně vyčistit, aby popel při vytahování se nedostal do komory přívodu vzduchu, poté je možno vytáhnout ohniště a vyčistit otvory pro přívod vzduchu. Pro čištění je možno použít drátěný kartáč nebo malý pohrabáč.

Po vyčištění ohniště je nutno jej opětovně umístit zpět do hořáku. Zámek ohniště musí být přesně umístěn v hořáku, viz Obr. č. 34.

POZOR! Ohniště po vyhašení hořáku může být stále horké, proto je nezbytné používat odpovídající ochranné pomůcky.



Obr. č. 33 Postup při vytažení ohniště hořáku

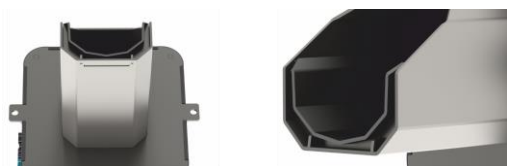

Obr. č. 34 Správné umístění ohniště hořáku

Častou příčinou znečištění hořáku je vypnutí hořáku vytáhnutím vidlice přívodního kabelu ze zásuvky 230 V. Příliš rychlé odstavení přívodu vzduchu způsobí nedopal paliva. Při dalším zapnutí hořáku bez jeho očištění může dojít k dehtování hořáku, kdy přes otvory ucpané nečistotami neproudí dostatečné množství vzduchu. Před vypnutím hořáku z el. sítě je proto nutno provést proces Vyhasínání kotle.

7.2.4 Čištění hořáku typ M Mini a M Mini35

Jednou z příčin poruchy hořáku může být znečištění hořáku. Dle kvality použitého paliva je nutno dle potřeby čistit ohniště hořáku od popela.

Hořák je vybaven vyjímatelným ohništěm, viz Obr. č. 35

Před vytažením ohniště je nutno jej důkladně vyčistit, aby popel při vytahování se nedostal do komory přívodu vzduchu, poté je možno vytáhnout ohniště a vyčistit otvory pro přívod vzduchu. Pro čištění je možno použít drátěný kartáč nebo malý pohrabáč.

Po vyčištění ohniště je nutno jej opětovně umístit zpět do hořáku. Zámek ohniště musí být přesně umístěn v hořáku, viz Obr. č. 37

POZOR! Ohniště po vyhašení hořáku může být stále horké, proto je nezbytné používat odpovídající ochranné pomůcky.

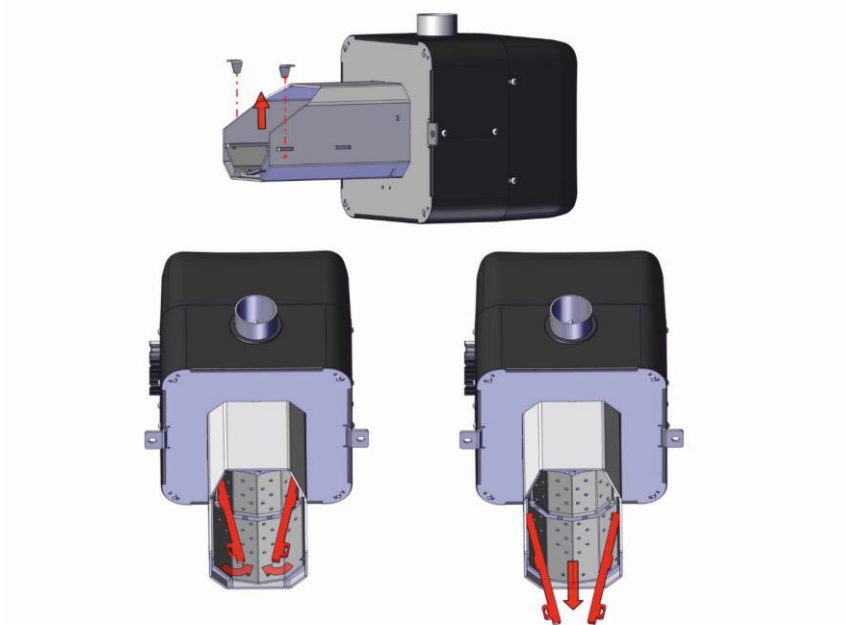

Obr. č. 35 Postup při vytažení ohniště hořáku

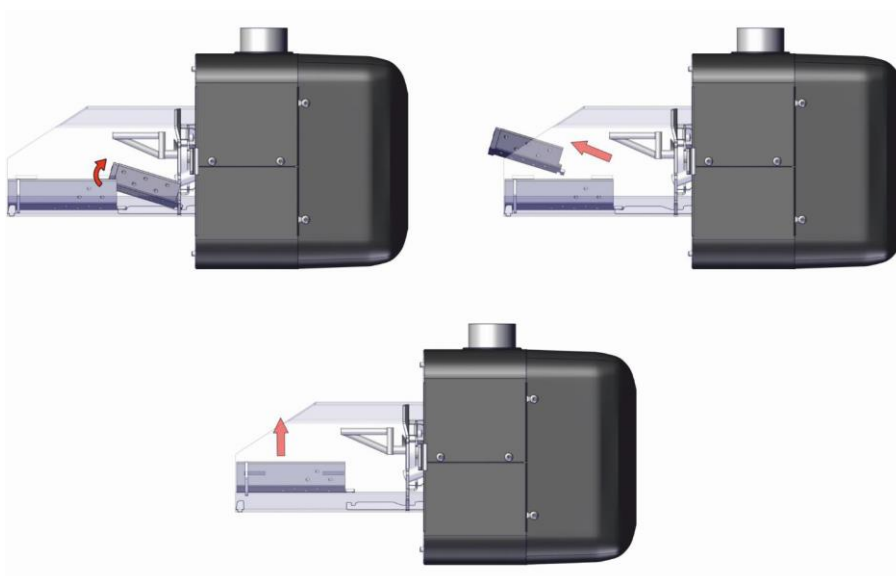

Obr. č. 36 Demontáž ohniště hořáku

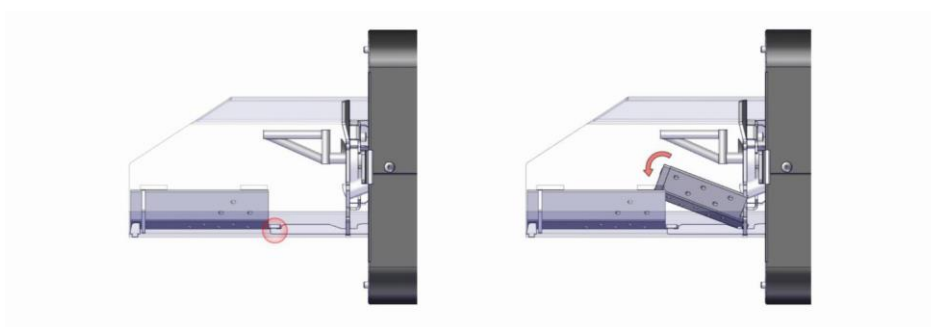

Obr. č. 37 Správné umístění ohniště hořáku

Častou příčinou znečištění hořáku je vypnutí hořáku vytáhnutím vidlice přívodního kabelu ze zásuvky 230 V. Příliš rychlé odstavení přívodu vzduchu způsobí nedopal paliva. Při dalším zapnutí hořáku bez jeho očištění může dojít k dehtování hořáku, kdy přes otvory ucpané nečistotami neproudí dostatečné množství vzduchu. Před vypnutím hořáku z el. sítě je proto nutno provést proces Vyhasínání kotle.

7.3 Montáž doplňkového modulu B (A2)

Modul není součástí standardní dodávky kotle – je pouze na přání.

Rozšiřuje topný systém o další dva topné okruhy. Spolupracuje s akumulací nádrží.

Montáž ovládací skříně

- Vytáhnout vidlici přívodního kabelu ze zásuvky 230 V.
- Modul B umístit na DIN lištu a zajistit západkami (přívod 230 V musí směřovat vně ze skříně).
- Ze svorkovnice (Obr. č. 40) odpojit vodiče 230 V (č. 71/72, č. 1/2, č. 40/41) a připojit je na svorkovnici modulu B (A2):

| | |
|--------------------|---------------|
| ⏏ (vodič č. 71/72) | zelenožlutý |
| L (vodič č. 1/2) | černý (hnědý) |
| N (vodič č. 40/41) | modrý |
- Ze svorkovnice (Obr. č. 40) odpojit vodiče komunikace č. 60 a č. 65 a připojit je na svorkovnici modulu B (A2):

| | |
|---------------------------|-----------------|
| G1-RS485:D+ (vodič č. 60) | hnědý (červený) |
| D- (vodič č. 65) | bílý |
- Připojit na svorkovnici modulu B el. vývody topného systému (viz Obr. č. 39). Pro aktivaci funkce směšovací ventilů (MIXu 2 a 3) a akumulací nádoby musí být připojena teplotní čidla typ CT4.

7.3.1 Hydraulické schéma doplňkového modulu B (A2)

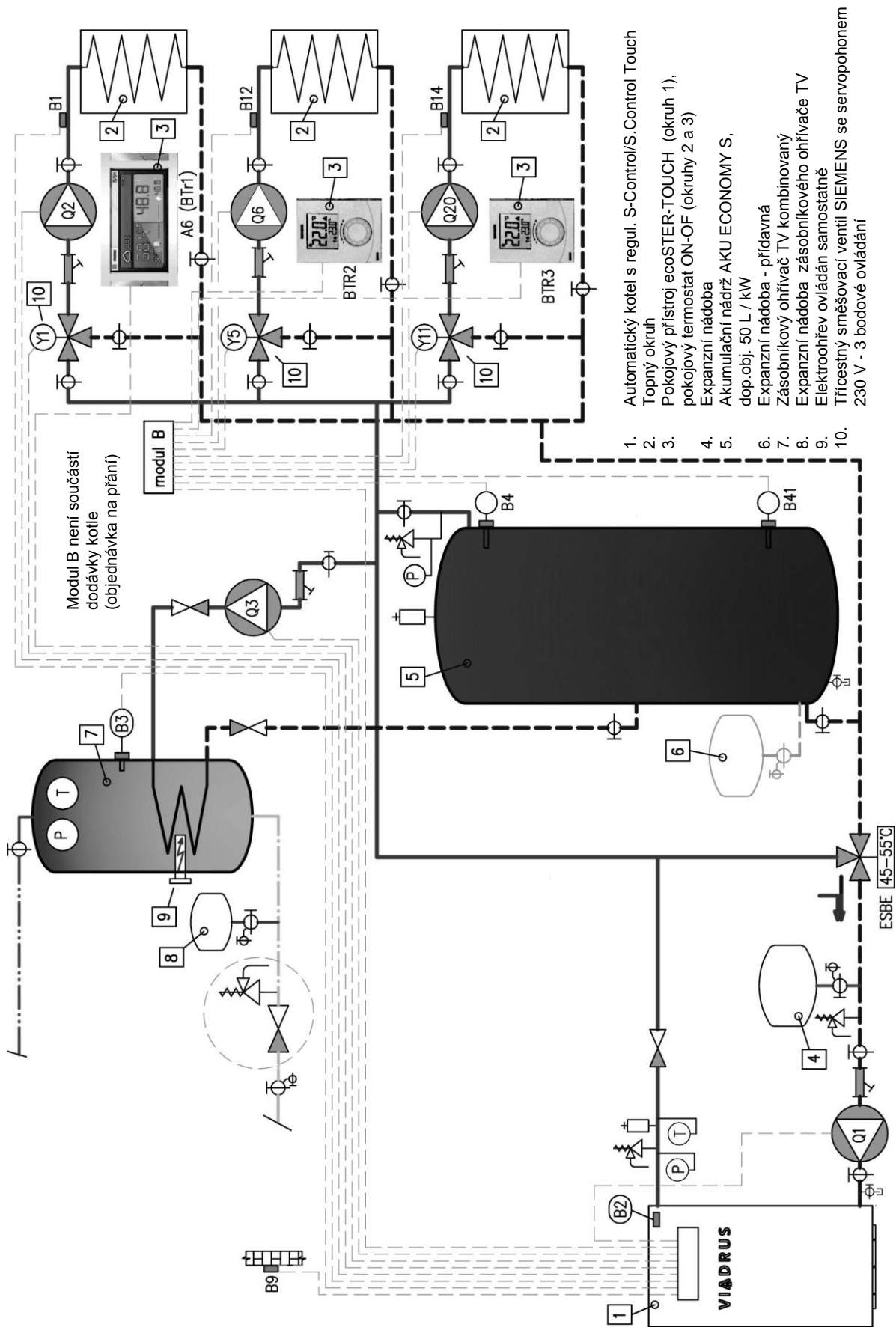

Obr. č. 38 Varianta s akumulační nádrží, s až třemi směšovanými topnými okruhy a s ohřevem TV

7.3.2 Elektrické schéma doplňkového modulu B (A2)

Barvy vodičů:

| | |
|------|--------------|
| bk | černá |
| bn | hnědá |
| bu | modrá |
| gn | zelená |
| gnye | zeleno-žlutá |
| gy | šedá |
| rd | červená |
| wh | bílá |

*-MODUL B NENÍ SOUČÁSTÍ KOTLE ANI PŘESTAVBOVÉ SADY

LEGENDA:

| | |
|------|--|
| A2 | REGULÁTOR PellaxX modul B* |
| B4 | HORNÍ ČIDLO AKU NÁDRŽE |
| B12 | ČIDLO TO2 |
| B14 | ČIDLO TO3 |
| B41 | SPODNÍ ČIDLO AKU NÁDRŽE |
| BTr2 | POKOJOVÝ TERMOSTAT TO2 |
| BTr3 | POKOJOVÝ TERMOSTAT TO3 |
| F2 | POJISTKA 20X5 mm – 6,3 A/250 V |
| K2 | RELÉ ALARM/REZERVNÍ ZDROJ, CÍRKULAČNÍ ČERPADLO |
| Q6 | ČERPADLO TO2 |
| Q20 | ČERPADLO TO3 |
| Y5 | TROJCESTNÝ VENTIL TO2 |
| Y11 | TROJCESTNÝ VENTIL TO3 |
| ⊕ | OCHRANNÁ SVORKOVNICE |

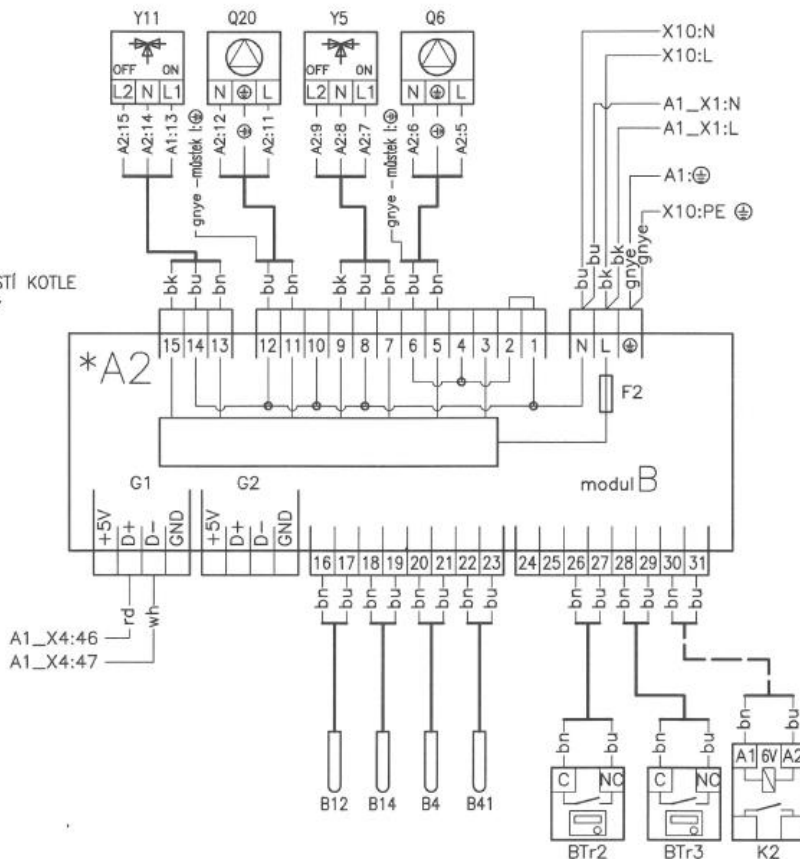

Obr. č. 39 Schéma zapojení

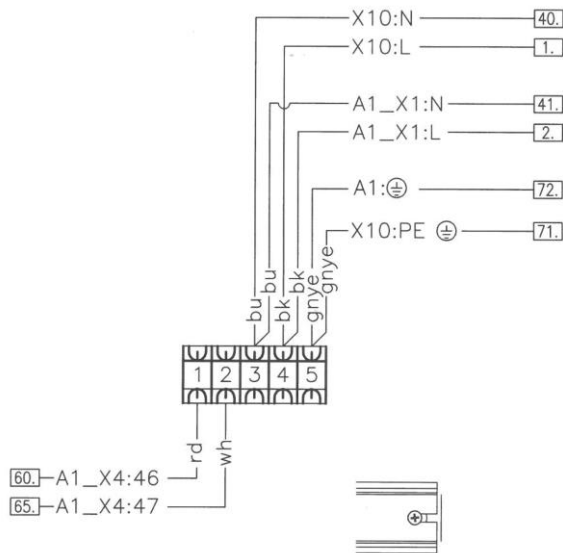

Barvy vodičů:

| | |
|------|--------------|
| bk | černá |
| bn | hnědá |
| bu | modrá |
| gnye | zeleno-žlutá |
| rd | červená |
| wh | bílá |

Obr. č. 40 Schéma zapojení

8 DŮLEŽITÁ UPOZORNĚNÍ

- Kotel se smí používat pouze k účelům použití, ke kterým je určen.
- Kotel mohou obsluhovat pouze osoby dospělé, seznámené s tímto návodem k obsluze. Ponechat děti bez dozoru dospělých u kotle, který je v provozu, je nepřipustné.
- Kotel není určen pro používání osobami (včetně dětí), jímž fyzická, smyslová nebo mentální neschopnost či nedostatek zkušeností a znalostí zabraňuje v bezpečném používání spotřebiče, pokud na ně nebude dohlíženo nebo pokud nebyly instruovány ohledně použití spotřebiče osobou zodpovědnou za jejich bezpečnost.
- Na děti by se mělo dohlížet, aby se zajistilo, že si nebudou se spotřebičem hrát.
- Nezbytnou podmínkou k provozování tohoto kotle je vyložkování komínu z důvodu možné tvorby kondenzátu ve spalinách vlivem jejich nízké teploty, hlavně při min. výkonu kotle. Materiál komínové vložky musí být odolný chemickým účinkům kondenzátu.
- Dojde-li k nebezpečí vzniku a vniknutí hořlavých par či plynů do kotelny, nebo při pracích, při kterých vzniká přechodné nebezpečí požáru nebo výbuchu (lepení podlahových krytin, nátěry hořlavými barvami, apod.), musí být kotel včas před zahájením prací odstaven z provozu.
- K zatápění v kotli je zakázáno používat hořlavých kapalin.
- Případné pozorování plamene se provádí pootvěřením horních dvířek. Nutno však mít na paměti, že při tomto stavu existuje zvýšené nebezpečí úletu jisker do prostoru kotelny. Po provedení vizuální kontroly plamene je nutno dvířka okamžitě důkladně zavřít.
- Při uvedení kotle do provozu je nutno provést seřízení kotle a kontrolu emisí.
- Během provozu kotle je zakázáno jej jakýmkoli způsobem přetápět.
- Na kotel a do vzdálenosti menší než je bezpečná vzdálenost od něho nesmí být kladeny předměty z hořlavých hmot.
- Při vybírání popela z kotle nesmí být ve vzdálenosti minimálně 1500 mm od kotle hořlavé látky. Popel je nutno odkládat do nehořlavých nádob s víkem.
- Po ukončení topné sezóny je nutno důkladně vyčistit kotel včetně kouřovodu. Kotelnu nutno udržovat v čistotě a suchu.
- Je zakázáno zasahovat do konstrukce a elektrické instalace kotle.
- **POZOR!** Špatná kvalita paliva může výrazně negativně ovlivnit výkon a emisní parametry kotle.
- Při montáži, instalaci a obsluze spotřebiče je nutno dodržovat normy, jenž platí v příslušné zemi určení.
- Doporučujeme kotel pravidelně servisovat odbornou firmou, a to po každé topné sezóně.

Při nedodržení těchto podmínek není možno nárokovat záruční opravy.

Seznam smluvních servisních organizací je k dispozici na www.viadrus.cz.

9 Poruchové stavy

| Projevy poruchy | Pokyny |
|---|--|
| 1. Displej nereaguje | Zkontrolovat: <ul style="list-style-type: none"> ▪ zda nejsou síťové pojistky vyhozené a případně je nahodit, ▪ zda vodič, který spojuje panel a modul je zapojen správně anebo zda není poškozený. |
| 2. Předvolená teplota kotle na displeji je jiná než naprogramovaná. | Zkontrolovat: <ul style="list-style-type: none"> ▪ zda není nahřátý zásobník TV nebo předvolená teplota TV je nastavená vyšší než předvolená teplota kotle. Pokud ano, rozdíl mezi zobrazenými hodnotami zmizí po nahřátí zásobníku TV nebo se musí snížit předvolená teplota TV ▪ zda jsou aktivní časové plány – vypnout časové plány |
| 3. Čerpadlo ÚT nepracuje. | Zkontrolovat: <ul style="list-style-type: none"> • zda není překročena teplota parametru teplota zapnutí čerpadla ÚT – počkat nebo snížit hodnotu tohoto parametru. • zda je zapnutá priorita TV blokující čerpadlo ÚT – vypnout prioritu nastavením režim činnosti čerpadla TV na Bez priority, • zda čerpadlo ÚT není poškozené nebo zablokované. |
| 4. Ventilátor nepracuje. | <ul style="list-style-type: none"> ▪ zkontrolovat, zda je vložena propojka jumper pro vstup bezpečnostního termostatu na svorkách 1-2, (propojka jumper musí být vložena jen v případě, když není připojen bezpečnostní termostat). ▪ zkontrolovat a případně vyměnit ventilátor. |
| 5. Přídavný podavač nepracuje (modul B). | <ul style="list-style-type: none"> ▪ zkontrolovat, zda jsou vodiče podavače správně připojené do svorek, ▪ zkontrolovat, zda je vložena propojka jumper na svorkách 1-2 modulu B, ▪ zkontrolovat motor podavače, jestli není poškozený, ▪ v případě, že je slyšet motor a palivo není podáváno, zkontrolujte podavač. |
| 6. Podavač paliva nepracuje / nepodává. | <ul style="list-style-type: none"> ▪ zkontrolovat zda jsou vodiče podavače správně připojené do svorek, ▪ pokud je připojený bezpečnostní termostat ve svorkách 1-2, zkontrolujte, zda není přerušený obvod v důsledku přehřátí kotle, ▪ zkontrolovat motor podavače, jestli není poškozený, ▪ v případě, že je slyšet motor a palivo není podáváno, zkontrolujte podavač. |
| 7. Palivo se nedopaluje, v popelu se nacházejí nespálené částice paliva. Při hoření palivo vytváří hodně dýmu, hořák zhasíná. | <ul style="list-style-type: none"> ▪ zkontrolovat nastavení modulace výkonu v Menu → Nastavení kotle → Modulace výkonu. |

| Projevy poruchy | Pokyny |
|--|---|
| 8. Teplota se neměří správně. | Zkontrolovat: <ul style="list-style-type: none"> ▪ zda je dobrý tepelný kontakt mezi čidlem teploty a naměřeným povrchem, ▪ zda vodič čidla teploty neleží blízko k síťovému kabelu, ▪ zda je čidlo připojeno do svorky, ▪ zda není čidlo poškozeno |
| 9. V režime čerpadla TV=LETO jsou ohřívací tělesa horké a kotel se přehřívá. | <ul style="list-style-type: none"> ▪ zvýšit hodnotu parametru <i>prodloužení času práce čerpadla TV</i> s cílem ochlazení kotle. |
| 10. Čerpadlo TV pracuje i když je zásobník TV naplněný. | <ul style="list-style-type: none"> ▪ nastavit parametr <i>prodloužení času práce čerpadla TV</i> = 0. |

10 Pokyny k likvidaci výrobku po jeho lhůtě životnosti

VIADRUS a.s. je smluvním partnerem firmy EKO-KOM a.s. s klientským číslem F00120649.

Obaly splňují ČSN EN 13427.

Obaly doporučujeme likvidovat tímto způsobem:

- plastová folie, kartónový obal, využijte sběrné suroviny
- kovová stahovací páska, využijte sběrné suroviny
- dřevěný podklad, je určen pro jedno použití a nelze jej jako výrobek dále využívat. Jeho likvidace podléhá zákonu 477/ 2001 Sb. a 185/2001 Sb. ve znění pozdějších předpisů.

Jednotlivé části kotle doporučujeme likvidovat takto:

- výměník (šedá litina), využijte sběrné suroviny
- trubkové rozvody, opláštění, využijte sběrné suroviny
- ostatní kovové části, využijte sběrné suroviny
- izolační materiál, prostřednictvím firmy zabývající se sběrem a likvidací odpadu

Při ztrátě užitných vlastností výrobku lze využít zpětného odběru výrobku (je-li zaveden), v případě prohlášení původce, že se jedná o odpad, je nakládání s tímto odpadem podle ustanovení platné legislativy příslušné země.

11 Záruka a odpovědnost za vady

„Osvědčení o kvalitě a kompletnosti kotle“ slouží po vyplnění jako „Záruční list“

Pro případnou reklamaci pláště je zákazník povinen předložit obalový štítek kotlového pláště. Je umístěn na kartonu, ve kterém je plášť expedován.

Uživatel je povinen svěřit odstranění závad jen odbornému smluvnímu servisu akreditovanému výrobcem kotle VIADRUS a.s., jinak neplatí záruka za řádnou funkci kotle.

Uživatel je povinen na kotle provádět pravidelnou údržbu.

Každé oznámení vad musí být učiněno neprodleně po jejich zjištění vždy písemnou formou a telefonickou domluvou.

Při nedodržení uvedených pokynů nebudou záruky poskytované výrobcem uznány.

Výrobce si vyhrazuje právo na změny prováděné v rámci inovace výrobku, které nemusí být obsaženy v tomto návodě.

Výrobce nenese zodpovědnost za případné škody, nebude-li výrobek používán v souladu s podmínkami uvedenými v tomto návodu k obsluze.

- Záruka se nevztahuje na:
- závady způsobené chybnou montáží a nesprávnou obsluhou výrobku a závadami způsobenými nesprávnou údržbou viz. kap. 7;
- poškození výrobku při dopravě nebo jiné mechanické poškození;
- závady způsobené nevhodným skladováním;
- závady způsobené provozováním kotle na nepředepsané palivo (viz. kap. č. 2);
- vady vzniklé nedodržением kvality vody v otopném systému viz. kapitola č. 4.1 a 5.5 nebo použitím nemrznoucí směsi;
- vady vzniklé nedodržением pokynů uvedených v tomto návodě;
- závady způsobené živelnou pohromou či jinou nepředvídatelnou událostí.

12 Doporučený postup montáže a uvedení do provozu (Instrukce pro montážní firmy)

Instalaci a uvedení do provozu může provést pouze odborně způsobilá firma proškolená výrobcem!

1. Výkon (velikost) kotle zvolte dle tepelných ztrát objektu a projektové dokumentace.
2. Kotel a spalínovou cestu je nutné z hlediska úrovně a ekonomie provozu zařízení posuzovat jako jeden celek. Z tohoto důvodu si před vlastní montáží vyžádejte revizní zprávu spalínové cesty s určeným komínovým tahem.
3. Dodržení požadovaného komínového tahu je zásadní podmínkou pro správnou funkci kotle.

| Požadovaný tah komína v Pa pro jednotlivé velikosti kotle | |
|---|--|
| velikost kotle | VIADRUS U22 Economy Pellet dřevěné pelety [Pa] |
| 16 | 15 |
| 23 | 16 |
| 30 | 18 |

4. Dle dispozice kotelny zvolte umístění kotle tak, aby byla umožněna komfortní obsluha, čištění a údržba kotle.
5. Proveďte kontrolu přívodu dostatečného množství spalovacího vzduchu do kotelny.
6. Proveďte napojení kotle na topný systém v souladu s platnou legislativou a dle schválené projektové dokumentace.
7. Zkontrolujte provedení napojení odkouření kotle na sopouch komína:
 - vzhledem k nízkým teplotám spalin doporučujeme napojení izolovat
 - napojení je nejlépe provést přímo (bez dalších kolen)
 - doporučujeme kolena s čistícími otvory
 - provedení vlastního napojení odkouření do sopouchu komína musí umožňovat dilataci
8. Ověřte těsnost celé spalínové cesty:
 - těsnost čistícího otvoru kouřového nástavce
 - těsnost všech spojů kouřové roury
 - těsnost všech čistících otvorů v kouřových rourách
 - těsnost vstupu kouřové roury do komínového sopouchu
 - těsnost všech revizních a čistících otvorů komínového tělesa
 - uzavření meziprostoru mezi komínovou vložkou a komínovým tělesem pro zamezení vnikání (venkovního) vzduchu, které vede k ochlazení komínové vložky a tím nežádoucímu snižování teploty spalin
9. Dle typu topného systému a projektové dokumentace proveďte instalaci pojistného ventilu a zabezpečovacího zařízení proti přetopení.
10. V případě instalace trojcestného termostatického ventilu zvolte provedení 45-50 °C.
11. Proveďte topnou zkoušku natopením celého topného systému na požadovanou provozní teplotu a to včetně akumulční nádoby a bojleru (pokud je instalován).
12. Nastavte řídicí jednotku pro natopení topného systému na 60 °C. Čerpadlo musí být sepnuté, nesmí cyklovat a kotel musí držet požadovanou teplotu 60 °C.
13. Zaškolte zákazníka (obsluhu) na ovládání, čištění a údržbu kotle. Dále jej zaškolte na ovládání všech ostatních funkcí topného systému a poučte jej o nutnosti dodržovat předepsané palivo včetně maximální přípustné vlhkosti paliva. Důkladným proškolením zákazníka předejdete jeho neodbornému zacházení s kotlem, dodatečným dotazům a stížnostem.

13 Nesprávné způsoby napojení kotle do komína

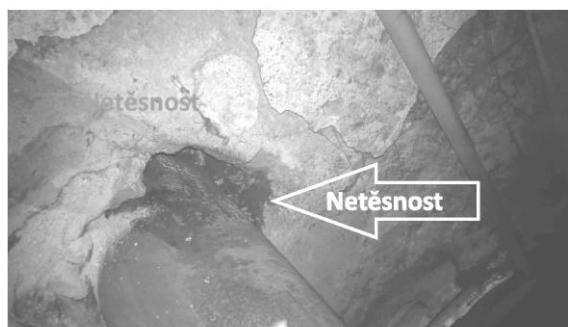

Špatné napojení na sopouch - netěsní a není čistitelný.



Špatné zapojení kouřovodu a není dilatace sopouchu.



VIADRUS U22 Economy Pellet 16

| | | | | | | | |
|--|-----------------|--|-----------------|---|-----------------|----------------|-----------------|
| Kondenzační kotel | ne | Kogenerační kotel na pevná paliva | ne | Kombinovaný kotel | ne | | |
| Palivo | | Preferované palivo (pouze jedno): | | Jiné vhodné palivo/paliva: | | | |
| Dřevěná polena, obsah vlhkosti $\leq 25\%$ | | ne | | ne | | | |
| Dřevní štěpka, obsah vlhkosti 15 - 35 % | | ne | | ne | | | |
| Dřevní štěpka, obsah vlhkosti $> 35\%$ | | ne | | ne | | | |
| Lisované dřevo ve formě pelet nebo briket | | ano | | ne | | | |
| Piliny, obsah vlhkosti $\leq 50\%$ | | ne | | ne | | | |
| Jiná dřevní biomasa | | ne | | ne | | | |
| Nedřevní biomasa | | ne | | ne | | | |
| Černé uhlí | | ne | | ne | | | |
| Hnědé uhlí (včetně briket) | | ne | | ne | | | |
| Koks | | ne | | ne | | | |
| Antracit | | ne | | ne | | | |
| Brikety ze směsi fosilních paliv | | ne | | ne | | | |
| Jiné fosilní palivo | | ne | | ne | | | |
| Brikety ze směsi biomasy (30 - 70 %) a fosilních paliv | | ne | | ne | | | |
| Jiná směs biomasy a fosilních paliv | | ne | | ne | | | |
| Vlastnosti při provozu na preferované palivo: | | | | | | | |
| Sezónní energetická účinnost vytápění vnitřních prostorů η_s [%]: | | | | 79 | | | |
| Index energetické účinnosti <i>EEI</i> : | | | | 116 | | | |
| Název | Označení | Hodnota | Jednotka | Název | Označení | Hodnota | Jednotka |
| Užitečný tepelný výkon | | | | Užitečná účinnost | | | |
| - při jmen. tep. výkonu | P_n | 16 | kW | - při jmen. tep. výkonu | η_n | 92,1 | % |
| - při [30%/50%] jmen. tep. výkonu, případá-li v úvahu | P_p | 4,8 | kW | - při [30%/50%] jmen. tep. výkonu, případá-li v úvahu | η_p | 89,7 | % |
| Kogenerační kotle na pevná paliva: | | | | Spotřeba pomocné elektrické energie: | | | |
| Elektrická účinnost při jmen. tep. výkonu | $\eta_{el,n}$ | - | % | - při jmen. tep. výkonu | $e_{l,max}$ | 0,033 | kW |
| | | | | - při [30%/50%] jmen. tep. výkonu, případá-li v úvahu | $e_{l,min}$ | 0,018 | kW |
| | | | | - zabudovaného sekundárního zařízení na snižování emisí, případá-li v úvahu | | - | kW |
| | | | | - v pohotovostním režimu | P_{SB} | 0,003 | kW |
| Kontaktní údaje | | VIADRUS a.s. Bezručova 300 Bohumín 735 81 | | | | | |

VIADRUS U22 Economy Pellet 23

| | | | | | | | |
|--|-----------------|--|-----------------|---|-----------------|----------------|-----------------|
| Kondenzační kotel | ne | Kogenerační kotel na pevná paliva | ne | Kombinovaný kotel | ne | | |
| Palivo | | Preferované palivo (pouze jedno): | | Jiné vhodné palivo/paliva: | | | |
| Dřevěná polena, obsah vlhkosti ≤ 25 % | | ne | | ne | | | |
| Dřevní štěpka, obsah vlhkosti 15 - 35 % | | ne | | ne | | | |
| Dřevní štěpka, obsah vlhkosti > 35 % | | ne | | ne | | | |
| Lisované dřevo ve formě pelet nebo briket | | ano | | ne | | | |
| Piliny, obsah vlhkosti ≤ 50 % | | ne | | ne | | | |
| Jiná dřevní biomasa | | ne | | ne | | | |
| Nedřevní biomasa | | ne | | ne | | | |
| Černé uhlí | | ne | | ne | | | |
| Hnědé uhlí (včetně briket) | | ne | | ne | | | |
| Koks | | ne | | ne | | | |
| Antracit | | ne | | ne | | | |
| Brikety ze směsi fosilních paliv | | ne | | ne | | | |
| Jiné fosilní palivo | | ne | | ne | | | |
| Brikety ze směsi biomasy (30 - 70 %) a fosilních paliv | | ne | | ne | | | |
| Jiná směs biomasy a fosilních paliv | | ne | | ne | | | |
| Vlastnosti při provozu na preferované palivo: | | | | | | | |
| Sezónní energetická účinnost vytápění vnitřních prostorů η_s [%]: | | | | 77 | | | |
| Index energetické účinnosti <i>EEI</i> : | | | | 113 | | | |
| Název | Označení | Hodnota | Jednotka | Název | Označení | Hodnota | Jednotka |
| Užitečný tepelný výkon | | | | Užitečná účinnost | | | |
| - při jmen. tep. výkonu | P_n | 23 | kW | - při jmen. tep. výkonu | η_n | 91,1 | % |
| - při [30%/50%] jmen. tep. výkonu, případá-li v úvahu | P_p | 6,9 | kW | - při [30%/50%] jmen. tep. výkonu, případá-li v úvahu | η_p | 87,8 | % |
| Kogenerační kotle na pevná paliva: | | | | Spotřeba pomocné elektrické energie: | | | |
| Elektrická účinnost při jmen. tep. výkonu | $\eta_{el,n}$ | - | % | - při jmen. tep. výkonu | e_{lmax} | 0,038 | kW |
| | | | | - při [30%/50%] jmen. tep. výkonu, případá-li v úvahu | e_{lmin} | 0,018 | kW |
| | | | | - zabudovaného sekundárního zařízení na snižování emisí, případá-li v úvahu | | - | kW |
| | | | | - v pohotovostním režimu | P_{SB} | 0,003 | kW |
| Kontaktní údaje | | VIADRUS a.s. Bezručova 300 Bohumín 735 81 | | | | | |

VIADRUS U22 Economy Pellet 30

| | | | | | |
|-------------------|----|-----------------------------------|----|-------------------|----|
| Kondenzační kotel | ne | Kogenerační kotel na pevná paliva | ne | Kombinovaný kotel | ne |
|-------------------|----|-----------------------------------|----|-------------------|----|

| Palivo | Preferované palivo (pouze jedno): | Jiné vhodné palivo/paliva: |
|--|-----------------------------------|----------------------------|
| Dřevěná polena, obsah vlhkosti ≤ 25 % | ne | ne |
| Dřevní štěpka, obsah vlhkosti 15 - 35 % | ne | ne |
| Dřevní štěpka, obsah vlhkosti > 35 % | ne | ne |
| Lisované dřevo ve formě pelet nebo briket | ano | ne |
| Piliny, obsah vlhkosti ≤ 50 % | ne | ne |
| Jiná dřevní biomasa | ne | ne |
| Nedřevní biomasa | ne | ne |
| Černé uhlí | ne | ne |
| Hnědé uhlí (včetně briket) | ne | ne |
| Koks | ne | ne |
| Antracit | ne | ne |
| Brikety ze směsi fosilních paliv | ne | ne |
| Jiné fosilní palivo | ne | ne |
| Brikety ze směsi biomasy (30 - 70 %) a fosilních paliv | ne | ne |
| Jiná směs biomasy a fosilních paliv | ne | ne |

Vlastnosti při provozu na preferované palivo:

Sezónní energetická účinnost vytápění vnitřních prostorů η_s [%]: 79

Index energetické účinnosti EEI : 116

| Název | Označení | Hodnota | Jednotka | Název | Označení | Hodnota | Jednotka |
|---|---------------|---------|----------|---|------------|---------|----------|
| Užitečný tepelný výkon | | | | Užitečná účinnost | | | |
| - při jmen. tep. výkonu | P_n | 30 | kW | - při jmen. tep. výkonu | η_n | 90,3 | % |
| - při [30%/50%] jmen. tep. výkonu, případá-li v úvahu | P_p | 9 | kW | - při [30%/50%] jmen. tep. výkonu, případá-li v úvahu | η_p | 89,1 | % |
| Kogenerační kotle na pevná paliva: | | | | Spotřeba pomocné elektrické energie: | | | |
| Elektrická účinnost při jmen. tep. výkonu | $\eta_{el,n}$ | - | % | - při jmen. tep. výkonu | e_{lmax} | 0,047 | kW |
| | | | | - při [30%/50%] jmen. tep. výkonu, případá-li v úvahu | e_{lmin} | 0,022 | kW |
| | | | | - zabudovaného sekundárního zařízení na snižování emisí, případá-li v úvahu | | - | kW |
| | | | | - v pohotovostním režimu | P_{SB} | 0,003 | kW |

| | |
|-----------------|--|
| Kontaktní údaje | VIADRUS a.s. Bezručova 300 Bohumín 735 81 |
|-----------------|--|

15 Informace na výrobním štítku

Italiano

| | | |
|---|---|---------------------------------------|
| A | Nome | |
| B | Tip | |
| C | Numero di serie | |
| D | Tip | *[LEGNO / CARBONE NERO / UGNITE] |
| E | Numero elementi | L Classe di caldaia |
| F | Potenza Termica Nominale | M Classe di carburante |
| G | Rendimento termico [kW] | N Collegamento elettrico [V / Hz / A] |
| H | Sovrappressione d'esercizio massima ammissibile della caldaia [bar] | O Wattaggio [W] |
| I | Temperatura D'esercizio Permissa Massima [°C] | |
| J | Anno Di Produzione | |
| K | Contenuto acqua [l] | |

Polski

| | | |
|---|--|---|
| A | Nazwa | |
| B | Typ | |
| C | Nr. Produktacyjny | |
| D | Rodzaj paliwa | *[DREWNO / WĘGIEL KAMIENNY / WĘGIEL BRUNATNY] |
| E | Liczba elementów | L Klasa kotła |
| F | Nominalna moc cieplna | M Klasa paliwa |
| G | Zakres mocy cieplnej [kW] | N Zasilanie elektryczne [V / Hz / A] |
| H | Maksymalne dopuszczalne ciśnienie robocze [bar] | O Pobór mocy [W] |
| I | Maksymalna dopuszczalna temperatura robocza [°C] | |
| J | Rok produkcji | |
| K | Pojemność wodna [l] | |

Slovenščina

| | | |
|---|--|--------------------------------------|
| A | Naziv | |
| B | Tip kotla | |
| C | Serijska številka | |
| D | Vrsta goriva | *[LES / ČRNI PREMOC / LIGNIT] |
| E | Število členov | L Razred kotla |
| F | Nazivna toplotna moč | M Razred goriva |
| G | Območje oddajanja toplote [kW] | N Električni priključek [V / Hz / A] |
| H | Maksimalni dovoljeni tlak vode [bar] | O Moč [W] |
| I | Maksimalna dovoljena temperatura vode [°C] | |
| J | Leto izdelave | |
| K | Količina vode v kotlu [l] | |

English

| | | |
|---|--|--------------------------------------|
| A | Name | |
| B | Type | |
| C | Serial number | |
| D | Fuel type | *[WOOD / BLACK COAL / BROWN COAL] |
| E | Number of sections | L Boiler class |
| F | Nominal heat output | M Fuel class |
| G | Heat output range [kW] | N Electrical connection [V / Hz / A] |
| H | Maximum allowable operating pressure [bar] | O Wattage [W] |
| I | Maximum allowable operating temperature [°C] | |
| J | Year of production | |
| K | Water volume [l] | |

Hrvatski

| | | |
|---|---|--------------------------------------|
| A | Naziv | |
| B | Tip kotla | |
| C | Serijski broj | |
| D | Vrsta goriva | *[DRVA / KAMENOG UGLJERA / LIGNIT] |
| E | Broj članaka | L Klasa kotla |
| F | Naziv toplinski učin | M Klasa goriva |
| G | Raspon izlaza topline [kW] | N Električni priključak [V / Hz / A] |
| H | Maksimalni dozvoljeni tlak vode [bar] | O Potrošnja energije [W] |
| I | Maksimalna dozvoljena temperatura vode [°C] | |
| J | Godina proizvodnje | |
| K | Količina vode u kotlu [l] | |

Slovenčina

| | | |
|---|---|---------------------------------------|
| A | Název | |
| B | Typ | |
| C | Výrobné číslo | |
| D | Druh paliva | *[DREVO / ČIERNE UHLIE / HNEDE UHLIE] |
| E | Počet článkov | L Trieda kotla |
| F | Menovitý tepelný výkon | M Trieda paliva |
| G | Rozsah teplotného výkonu [kW] | N Elektrické pripojenie [V / Hz / A] |
| H | Najvyšší prípustný prevádzkový tlak vody [bar] | O Výkon [W] |
| I | Najvyššia prípustná prevádzková teplota vody [°C] | |
| J | Rok výroby | |
| K | Obsah vody [l] | |

Deutsch

| | | |
|---|---|---------------------------------------|
| A | Name | |
| B | Typ | |
| C | Herstellernummer | |
| D | Brennstofftyp | *[HOLZ / STEINKOHLE / BRAUNKOHLE] |
| E | Gliederanzahl | L Kesselklasse |
| F | Nennwärmeleistung | M Kraftstoffklasse |
| G | Heizleistungsbereich [kW] | N Elektrischer Anschluss [V / Hz / A] |
| H | Max. Wasserarbeitsdruck [bar] | O Leistung [W] |
| I | Max. Betriebstemperatur vom Heizwasser [°C] | |
| J | Baujahr | |
| K | Wasserraumvolumen [l] | |

Français

| | | |
|---|------------------------------------|-------------------------------------|
| A | Nom | |
| B | Type | |
| C | N° prod. | |
| D | Combustible | *[BOIS / HOUILLE / LIGNITE] |
| E | Nombre d'éléments | L Classe de chaudière |
| F | Puissance nominale | M Classe de carburant |
| G | Plage de sortie de chaleur [kW] | N Connexion électrique [V / Hz / A] |
| H | Pression de service eau maxi [bar] | O Puissance en watts [W] |
| I | T° de service eau maxi [°C] | |
| J | Année de production | |
| K | Contenance en eau [l] | |

English

| | | |
|---|--|--------------------------------------|
| A | Name | |
| B | Type | |
| C | Serial number | |
| D | Fuel type | *[WOOD / BLACK COAL / BROWN COAL] |
| E | Number of sections | L Boiler class |
| F | Nominal heat output [kW] | M Fuel class |
| G | Heat output range [kW] | N Electrical connection [V / Hz / A] |
| H | Maximum allowable operating pressure [bar] | O Wattage [W] |
| I | Maximum allowable operating temperature [°C] | |
| J | Year of production | |
| K | Water volume [l] | |

Čeština

| | | |
|---|--|-------------------------------------|
| A | Název | |
| B | Typ | |
| C | Výrobní číslo | |
| D | Druh paliva | *[DREVO / ČERNÉ UHLÍ / HNEDE UHLÍ] |
| E | Počet článků | L Třída kotla |
| F | Imenovitý tepelný výkon | M Třída paliva |
| G | Rozsah teplotního výkonu [kW] | N Elektrické připojení [V / Hz / A] |
| H | Nevyšší dovoljený provozní tlak [bar] | O Příkon [W] |
| I | Nevyšší dovolená provozní teplota [°C] | |
| J | Rok výroby | |
| K | Obsah vody [l] | |

Românăsc

| | | |
|---|---|------------------------------------|
| A | Nume | |
| B | Tip | |
| C | Numar serie | |
| D | Tip de combustibil | *[LEMN / HUILA / CĂRBUNE] |
| E | Numar de elemente | L Clasa cazanelor |
| F | Puterea utilă de încălzire | M Clasă de combustibil |
| G | Domeniul de căldură [kW] | N Conexiune electrică [V / Hz / A] |
| H | Suprapresiunea maxima de lucru a apei [bar] | O Putere [W] |
| I | Temperatura maxima de lucru a apei [°C] | |
| J | An de fabricatie | |
| K | Volum de apa [l] | |

РУССКИЙ

| | | |
|---|--|--|
| A | Название | |
| B | тип | |
| C | Заводской № | |
| D | Вид топлива | *[ДРЕВСИНА/КАМЕННЫЙ УГЛЕЛЬ/БРУНЬ УГЛЕЛЬ] |
| E | Число секций | L Класс котла |
| F | Номинальная тепловая мощность | M Класс топлива |
| G | Диапазон теплоотдачи [kW] | N Электрическое подключение [В / Гц / А] |
| H | Максимально допустимое рабочее давление воды [bar] | O Мощность [Вт] |
| I | Максимально допустимая рабочая температура воды [°C] | |
| J | Год выпуска | |
| K | Объем воды [l] | |

Informace o obalech pro odběratele

VIADRUS a.s.,
Bezručova 300
735 93 Bohumín

prohlašuje, že níže uvedený obal splňuje podmínky pro uvádění obalů na trh stanovené zákonem 477/2001 Sb., o obalech a o změně některých zákonů, v platném znění.

Níže uvedený obal byl navržen a vyroben podle uvedených platných technických norem.

VIADRUS a.s. má k dispozici veškerou technickou dokumentaci vztahující se k prohlášení o souladu a je schopna ji předložit příslušnému kontrolnímu orgánu.

Popis obalu (konstrukční typ obalu a jeho součástí):

- a) ocelová páska
- b) PP a PET páska
- c) LDPE teplem smrštitelná fólie
- d) LDPE a BOPP teplem smrštitelná fólie
- e) LDPE stretch fólie
- f) akrylátové BOPP lepicí pásy
- g) PES Sander pásy
- h) vlnitá lepenka a papír
- i) dřevěná paleta a hranoly
- j) mikroténové sáčky
- k) PP sáčky

| | | | |
|----|--------------------------------------|-----------------------------|-----------|
| 1. | Prevence snižování zdrojů | ČSN EN 13428, ČSN EN 13427 | ANO |
| 2. | Opakované použití | ČSN EN 13429 | NE |
| 3. | Recyklace materiálu | ČSN EN 13430 | ANO, NE-i |
| 4. | Energetické zhodnocení | ČSN EN 13431 | ANO, NE-a |
| 5. | Využití kompostováním a biodegradace | ČSN EN 13432, ČSN EN 13428 | NE |
| 6. | Nebezpečné látky | ČSN EN 13428, ČSN 77 0150-2 | ANO |
| 7. | Těžké kovy | ČSN CR 13695-1 | ANO |

Informace o plnění povinnosti zpětného odběru

Vážený zákazníku,

dovolují si Vás seznámit s plněním povinnosti zpětného odběru v souladu se zákonem č. 477/2001 Sb., zákona o obalech, ve znění pozdějších předpisů, § 10, § 12 v rámci výrobků produkovaných firmou VIADRUS a.s.

VIADRUS a.s. má uzavřenou smlouvu o sdruženém plnění povinnosti zpětného odběru a využití odpadu z obalů s autorizovanou obalovou společností EKO-KOM a.s. a zapojila se do systému sdruženého plnění EKO-KOM a.s. pod klientským identifikačním číslem **F00120649**.

V případě nejasností se obraťte na:

VIADRUS a. s.
manažer kvality a ekologie
Bezručova 300
735 93 Bohumín

či přímo na EKO-KOM a.s.
Na Pankráci 1685/17,19
140 21 Praha 4

případně na webových stránkách www.ekokom.cz

16 Záruční list a Osvědčení o kvalitě a kompletnosti pro kotel VIADRUS

Výrobní číslo kotle



Název kotle / výkon

Uživatel (jméno, příjmení)

Adresa (ulice, město, PSČ)

Telefon

E-mail

Prodávající

IČO:

Místo podnikání (ulice, město, PSČ)

Telefon

E-mail

Výrobce kotle: VIADRUS a.s., IČO: 29400082, DIČ: CZ29400082, se sídlem: Bezručova 300, 735 81 Bohumín, Česká republika

Kotel splňuje požadavky příslušných norem.

Prodávající poskytuje základní záruční dobu na kotel po dobu 24 měsíců od data, kdy dojde k odevzdání kotle Uživateli.

K platnosti základní záruky je nezbytné dodržet následující podmínky:

- montáž bude provedena odbornou montážní firmou nebo servisní firmou autorizovanou k této činnosti výrobcem (viz www.viadrus.cz),
- uvedení do provozu bude provedeno odbornou servisní firmou autorizovanou k této činnosti výrobcem; u vybraných typů kotlů může provést uvedení do provozu i autorizovaná montážní firma (viz www.viadrus.cz),
- dodržování pokynů uvedených v Návodu k obsluze a instalaci kotle,
- provedení pravidelných servisních prohlídek v rozsahu předepsaném výrobcem (viz Návod k obsluze a instalaci kotle) servisní firmou autorizovanou k této činnosti výrobcem,
- použití pouze originálních náhradních dílů předepsaných výrobcem,
- zaslání informace o uvedení kotle do provozu výrobcí (toto výrobci zasílá montážní nebo servisní firma), zejména je nutno uvést, kdy a kým byl kotel uveden do provozu a uvést přesnou adresu provozování kotle.

Prodávající poskytuje rozšířenou záruční dobu na litinový výměník kotlového tělesa kotle po dobu 10 let od data, kdy dojde k odevzdání kotle Uživateli.

K platnosti rozšířené záruky je nezbytné dodržet následující podmínky:

- splnění podmínek pro platnost základní záruční doby, a to po celou dobu rozšířené záruky,
- provádění pravidelných servisních prohlídek v rozsahu předepsaném výrobcem (viz Návod k obsluze a instalaci kotle) servisní firmou autorizovanou k této činnosti výrobcem.

Prodávající zaručuje kompletnost dodávky kotle.

Záruční list je bez vyplnění neplatný.

Uživatel potvrzuje, že:

- zprovozněný a seřízený kotel nevykázal při topné zkoušce závadu,
- obdržel „Návod k obsluze a instalaci“ s řádně vyplněným Záručním listem a Osvědčením o kvalitě,
- byl seznámen s obsluhou a údržbou kotle.

.....
Datum prodeje

.....
Název, IČO, podpis a razítko prodávajícího

.....
Podpis uživatele

.....
Datum montáže

.....
Název, IČO, podpis a razítko montážní firmy

.....
Podpis uživatele

.....
Datum uvedení kotle
do provozu

.....
Název, IČO, podpis a razítko servisní firmy

.....
Podpis uživatele

Informace o zpracování osobních údajů

Společnost VIADRUS a.s., se sídlem Bezručova 300, 735 81 Bohumín, IČO: 29400082, tímto v souladu s nařízením Evropského parlamentu a Rady (EU) č. 2016/679 ze dne 27. dubna 2016, obecného nařízení o ochraně osobních údajů (dále jen „Nařízení GDPR“) informuje o tom, že zpracovává osobní údaje Uživatele, a to jako správce ve smyslu Nařízení GDPR.

Informace o zpracování Vašich osobních údajů naleznete na internetových stránkách www.viadrus.cz v sekci „Ochrana osobních údajů“, konkrétně v dokumentu „Zásady ochrany osobních údajů pro obchodní partnery a další osoby“.

Informační list - Kotle na pevná paliva

v souladu s Nařízením Komise v Přenesené Pravomoci (EU) 2015/1187

Název nebo ochranná známka dodavatele

VIADRUS a.s.

| Značka modelu | Třída energetické účinnosti | Jmenovitý tepelný výkon [kW] | Index energetické účinnosti | Sezonní energetická účinnost [%] | Palivo | Preventivní opatření |
|----------------------------------|-----------------------------|------------------------------|-----------------------------|----------------------------------|---------------|--|
| VIADRUS U22 Economy Pellet 16 | A ⁺ | 16 | 116 | 79 | dřevní pelety | Zapojení podle schémat výrobce odbornou dodavatelskou nebo montážní firmou s platným montážním certifikátem. Dodržování pokynů uvedených v návodu k obsluze a instalaci kotle, montáži kotle. |
| VIADRUS U22 Economy Pellet 23 | A ⁺ | 23 | 113 | 77 | dřevní pelety | |
| VIADRUS U22 Economy Pellet 30 | A ⁺ | 30 | 115 | 78 | dřevní pelety | |
| | | | | | | |
| | | | | | | |
| | | | | | | |

VIADRUS

Teplo pro váš domov
od roku 1888

VIADRUS U22 Economy Pellet

VIADRUS a.s.

Bezručova 300 | 735 81 Bohumín

Infolinka: 596 088 888

e-mail: info@viadrus.cz | ► www.viadrus.cz